

Anm.	EJERLEJLIGHEDER
H.V.	
<u>+0,30</u>	

1128

1129

1127

Matr. nr. _____ Gade: _____

I

UDENBYS KLÆDEBO



Skr. <i>SM</i>	KONCEPT	genp. til _____
Set		
Konf. <i>my</i>		

KØBENHAVNS MAGISTRATS 4. AFDELING
 STADSINGENIØRENS DIREKTORAT, AFLØBSKONTORET
 SANITETSAFDELINGEN
 ISLANDS BRYGGE 37 - 2300 KØBENHAVN S

Kuv. *A. Haag & Søn's Eftf. ApS,
 Tjørneløgsgade 87,
 2100 København Ø.*

Hermed *2* bilag
 Til ejeren af ejendommen
 matr. nr. *1127*
Udenbys Klødebo kvarter,
Rønnestgade 8.

Tilladelse vedr. afløbsanlæg

i.h.t. § 16 i lov nr. 323 af 26/6 1975, byggelov, og § 18 i lov nr. 372 af 13. juni 1973 om miljøbeskyttelse, jfr. miljøministeriets bekendtgørelse nr. 174 af 29. marts 1974 om behandling af sager om tilførsel af spildevand til vandløb, søer eller havet m.v. § 21.

På magistratens vegne meddeles herved den i andragende af
28-2-1980.

ansøgte tilladelse til på ovennævnte ejendom _____ at udføre
 den/det på vedlagte plan _____ viste afløbsanlæg *med*
indsætning af ledning
i stueetagen 40,

Approbation *18/11 1980*

B-jour. nr. *UK 82717*

B-till. _____
24-6-81 (UK 3635)
omfatter også kloaker

Bygningsforandringer: *+*

HV: _____
+ 0,30

KG: _____

Bem.: *1/4 2ml det. vand*

Andr. <i>0</i>	Ejerlejlighed ja <input type="checkbox"/>
Planer <i>1</i>	
Erkl. <i>1</i>	
Genp. _____	Miljø nr. _____

K. _____

anm. d. */ 19*
 Gravetill. ja nej
 Gade _____

udstedt d. *28/2* */ 19*

S. *HANG & SØNS EFTF. APS. V/FRANCK
 B. CARLSEN 20 02 77*

anm. d. *3/12 1980*
 San-tilsyn ja nej
 Erkl. modtaget *3/12 1980*

B.P.B. færdigm. */ 19*
 B. till. _____

1. varsel */ 19*
 2. varsel */ 19*
 indb. */ 19*

Arb. udført *2 3/12 1980*

Dep. krævet */ 19*
 Dep. frigivet */ 19*

Afv. matr. forh. dekl.

Beløb rekv. */ 19*

Attest udstedt *30/12 1980*

Denne side er ranset maskinelt

på betingelse af:

- at bygge- og boligdirektoratets særlige tilladelse til de med anlægget forbundne bygningsarbejder er erhvervet,
- at afløbsanlægget udføres af autoriserede kloakmestre og gas-, vand- og sanitetsmestre efter forudgående anmeldelser og i nøje overensstemmelse med de til enhver tid gældende afløbsbestemmelser for staden København,
- at miljø- og levnedsmiddelkontrollens særlige tilladelse om fornødent er erhvervet,
- at Københavns vandforsynings særlige tilladelse erhverves, såfremt det her omhandlede afløbsanlæg medfører nyt vandindlæg eller ændring i ejendommens eksisterende vandindlæg,
- at den ibrugtagningstilladelse, der skal udstedes for såvel afløbsanlægget som de i forbindelse dermed foretagne bygningsarbejder, til sin tid indløses i staden Københavns hovedkasse.

Såfremt der foretages opgravning i gadeareal, må det yderligere iagttages:

- at eksisterende ledninger i gaden ikke er til hinder for afløbsanlæggets udførelse efter planen,
- at arbejdet i gadearealet ikke påbegyndes, forinden kloakmesteren har indhentet særlig tilladelse til at foretage opgravning i gaden samt foretaget anmeldelse til politiet og de institutioner, der er anført i grave-tilladelsen.

Såfremt der udføres afløbsinstallationer (wc'er, vaske, gulvafløb m.v.) med overkant beliggende under kantstenskote, vil der uanset eventuel anbringelse af højvandslukker og uanset en af myndigheden opgivet højvandskote være risiko for indtrængen af vand gennem afløbsledninger eller installationsgenstande under stærke regnskyl eller tilstopning af afløbssystemet. Opmærksomheden henledes i denne forbindelse på, at myndigheden ikke påtager sig noget ansvar for den skade, der eventuelt måtte opstå herved.

Der vil ikke herfra blive ført tilsyn med sanitetsarbejdet.

Ibrugtagningstilladelse vil ikke blive udstedt, før vedlagte erklæring angående sanitetsarbejdet i underskrevet stand er tilstillet sanitetsafdelingen ved arbejdets afslutning.

Tilladelsen meddeles endvidere på følgende betingelser:

- at der kun anvendes va-godkendte rør og formstykker til afløbsledninger af PVC/~~PEL/PEH/PP/ABS~~,
- at bestemmelserne i "Norm for afløbsledninger af stift PVC/PEL i bygninger" iagttages,
- (at arbejdet vedrørende afløbsledningerne af PEH (Geberit Akat-term), PP, ABS o. lign. udføres efter de retningslinier, der er angivet i VA-godkendelsen (2.14/831).
- at gennemføringerne i etageadskillelserne udføres tætte,
- at rørene ved placering af muffer eller på anden måde sikres mod forskydninger under brand.

at bestemmelserne i kap. 7,8 i BR.-77 iagttages, herunder at afløb fra installationer til gulvafløb udføres med vand-tætte samlinger, f.eks. som PEL- eller PEH-rør med til-hørende godkendte fittings,

L. Karlsson

Forbehold.

7-8-80
mo

Koncept

KØBENHAVNS MAGISTRATS 4. AFDELING

STADSINGENIØRENS DIREKTORAT, AFLØBSKONTORET

SANITETSAFDELINGEN

ISLANDS BRYGGE 37 - 2300 KØBENHAVN S

Dato

30. DEC. 1980

Til bygge- og boligdirektoratet

Det på omstående ekstrakt-genpart angivne afløbsarbejde er udført, hvorefter der herfra intet er at indvende mod udstedelse af ibrugtagningstilladelse.

Bæløgelbying Bedersen

gm

MAGISTRATENS 4. AFDELING

KØBENHAVNS KOMMUNES BYGGE- OG BOLIGDIREKTORAT
BYGGESAGSAFDELINGEN

OTTILIAVEJ 1

2500 VALBY, d. 24. juni 1981

TELF. [REDACTED]
LOKAL 285

B-JOURNAL NR. UK 3635

KS/IV/K

Hermed 6 bilag.

BYGGETILLADELSE

vedrørende

Ejendommen matr. nr. 1127 Udenbys Klædebo kvarter

Beliggenhed og husnummer: Romsøgade 8-10

Ansøger: Preben Kieffer

Bygherre: - " -

Ejer: af ejerlejlighed nr. 9: Preben Kieffer

---o0o---

I ansøgning, modtaget 20. maj 1981 har De ansøgt om tilladelse til i st. tv. i nr. 8 at indrette wc-rum og baderum samt køkken med videre.

Tilladelse meddeles herved på betingelse af,

stk. 1

at bestemmelserne om gulv og vægge i bygningsreglement-1977, kapitel 7.8., eller SBI-anvisning 109 med tillæg, iagttages for så vidt angår baderum

stk. 2

at wc-rum og baderum - som angivet - forsynes med forskriftsmæssig, lodret mekanisk ventilation i overensstemmelse med bestemmelserne i bygningsreglement-1977, kapitel 11.2.2., stk. 1, efter bygningsinspektørens nærmere godkendelse,

stk. 3

at køkkenet efter et af magistraten forud godkendt forslag forsynes med forskriftsmæssig lodret ventilation,

25 JUNI 1981

stk. 4

at arbejdets udførelse godkendes i enkeltheder af bygningsinspektøren, og

stk. 5

at der udføres vandafledning på forskriftsmæssig måde efter en af magistraten forud godkendt plan, hvorved bemærkes, at der ved nærværende byggetilladelse ikke er taget stilling til udførelsen af vandafledningen.

Stk. 6

Der er ved nærværende byggetilladelse ikke taget stilling til udførelsen af vandinstallationen. Herom må tilladelse og godkendelse indhentes hos Københavns vandforsyning.

Stk. 7

Opmærksomheden henledes på, at arbejdets udførelse kan forudsætte samtykke fra ejerforeningen og/eller enkelte medlemmer af denne.

Stk. 8

Der er ved denne byggetilladelse dispenseret fra bestemmelserne i bygningsreglement-1977, kapitel 4.3.2., stk., stk. 4 f, om dørbredder, og kapitel 4,3,4., stk. 1, om fri afstand foran sanitære installationer.

Stk. 9

Der vedlægges blanket til anmeldelse om byggearbejdets påbegyndelse og færdiggørelse.

Endvidere vedlægges indberetningsskema vedrørende byggeudgifter m.m. med tilhørende vejledning.

P. B. V.
E.B.

Fl. Haagen Petersen

Til ejerlejlighedens ejer
hr. Preben Kieffer
Romsøgade 8 st.tv.
2100 København Ø

Denne side er ranset maskinelt

HAAG & SØN'S EFTF.

ApS

Kildevældsgade 87
2100 Kbh. Øst, 20 02 77

BIJCHER
VANDLÅS.

HV

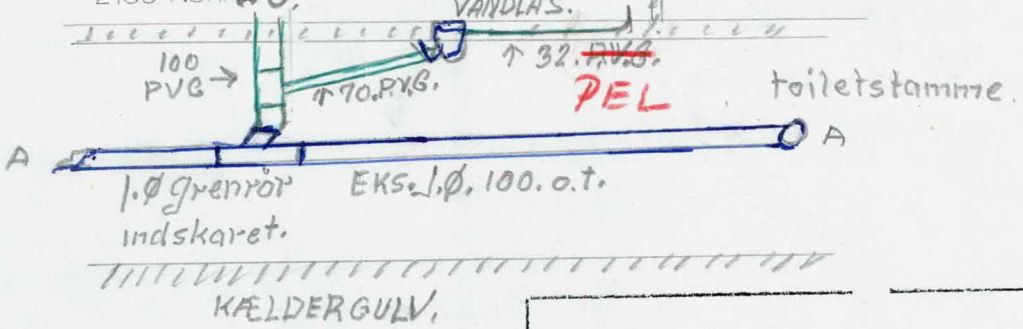

— P.V.G.
— l.φ.

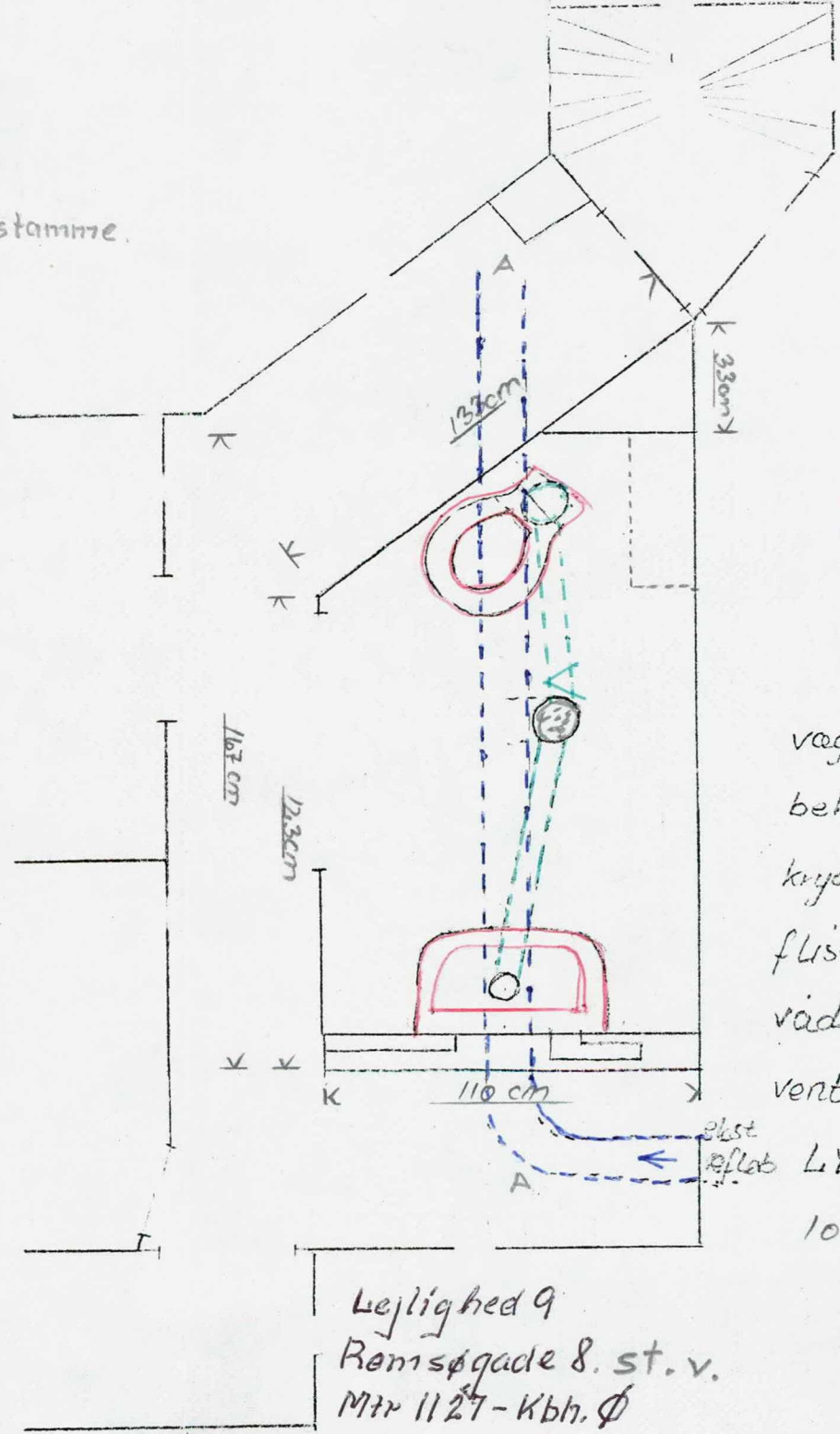
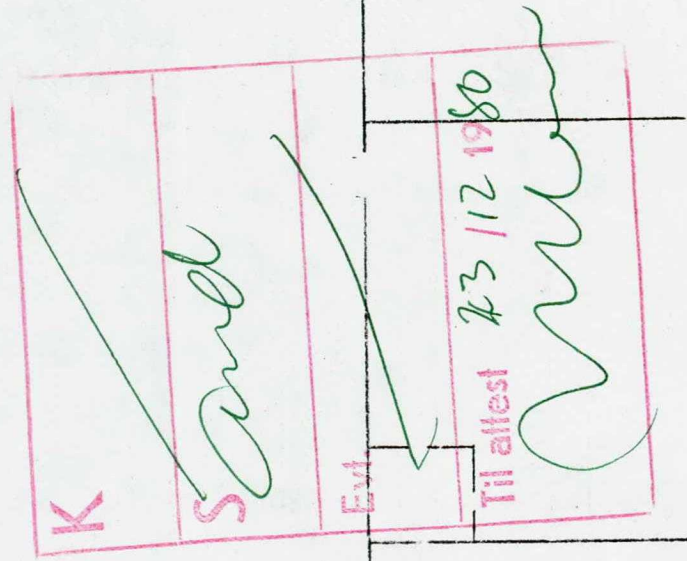

BILAG TIL AFLØBSTILLADELSE
AF 18 NOV. 1980
STADSING. DIR.
SANITETSADFDELINGEN
København

baderum!
støbt gulv
vægge af 5x5cm lægter
bekl. m 10mm vandtæt
krydsfiner samt Porc.
fliser. tætnet med
vadrums tætnet.
ventilation tilsøttet

SANITETSADFDELINGEN
REGISTERET
14 JUL 1980

SANITETSADFDELINGEN
REGISTERET
14 MAR. 1980

Lejlighed 9
Rensøgade 8. st. v.
Mtr 1127 - Kbh. Ø

13 MAJ 1980



ERKLÆRING (Færdigmelding af sanitetsarbejde)

Vedr. ejd. matr.nr.: 1127 Udenbys Klædebo kvarter,
gade Romsøgade 8 nr.

Under henvisning til bestemmelserne i Bygningsreglement 1977, kap. 1.5, stk. 4 **færdigmelder** undertegnede sanitetsmester herved det ved Sanitetsafdelingens approbation af 18 / 11 19 80 tilladte sanitetsarbejde, idet jeg samtidig **erklærer**, at sanitetsarbejdet er udført i overensstemmelse med såvel bestemmelserne i Norm for afløbsinstallationer som med betingelserne i approbationen med tilhørende plan (eller vedlagte rettede plan).

Eventuelle supplerende oplysninger: _____

J. B. Carlsen

Sanitetsmesterens egenhændige underskrift

Stempel med adresse og telefon



27 NOV. 1980



lokal 234

Dato 15-4-80

Journal nr.

A. Haag og Søn Eff. APS
Kildevaldsvej 67
2100 Kbh. Ø.

Vedr.: Ejendommen matr.nr.

1127 Udb. Kbh. Ø vt
Romsøvej 8.

./. Hoslagt tilbagesendes de med Deres afløbs-
andragende af 26-2-80 fremsendte afløbspla-
ner vedrørende ovennævnte ejendom.

Behandlingen af afløbssagen vil ikke blive
påbegyndt, forinden det på planerne er tydelig-
gjort (f.eks. ved farvelægning), hvilket af-
løbsarbejde der agtes udført og planerne er re-
turneret til nærværende afdeling.

P.a.v.

x) herunder
slags og side
materiale
dimensioner
vandløse
fald.
H 41 OSO.

A. HAAG & SØN'S EFTF. APS.

KILDEVÆLDSDGADE 87 . 2100 KØBENHAVN Ø . TELEFON 01 - 2002 77 GIRO 7 31 98 27

Københavns kommunes
afløbskontor
Sanitetsafdelingen
Islands Brygge 37
2300 Kh. S.

Den 28. Februar 1980

u 10-10-1929.

MAG. 4. AFD.
S. EKSP. KT.
06153 - 3. MAR. 80
POSTKONTROL

Undertegnede Firma,
ansøger om tilladelse af installation
til gulvafløb
toilet, håndvask,
med udløb i afløbsskålen, for
Hr. Kieffer, Romsøgade 8, st. v. matr. 1127 Kh. Ø.

UK

Ejerens Underskrift

Robert Kieffer

A. HAAG & SØN'S EFTF. ApS.

P. B. Carlsen

SANITETSAFDELINGEN
REGISTRERET
1 4 MAR. 1980

-3. MAR. 1980

BILAG TIL AFLØBSTILLADELSE
AF 1 8 NOV. 1980
STADSING. DIR.
SANITETSAFDELINGEN
København

Bill. nr. 8 AUG. 1980 zck

fc/åh

Registreret
Dir. i st. København, vasseri

UK 825717 3/3-80 + 6 sy

BILAG TIL AFLØBSTILLADELSE
AF 18 NOV. 1980
STADSING. DIR.
SANITÆTSAFDELINGEN
København

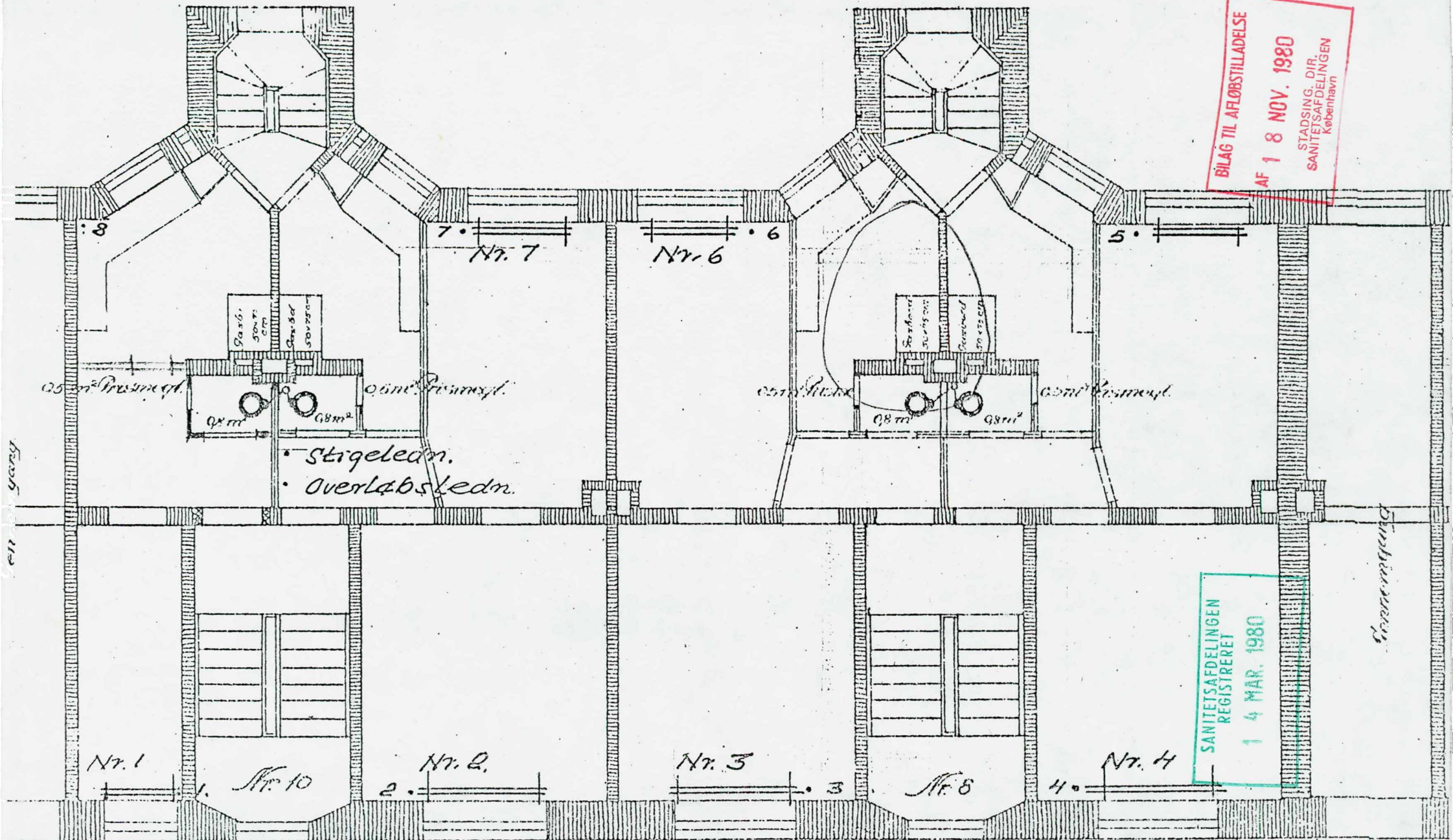

SANITÆTSAFDELINGEN
REGISTREREI
14 MAR. 1980

HAAG & SØN'S EFTF.

ApS

Kildevældegade 87
2100 Kbh. Ø Tlf. 20 02 77

Romsøgade 8.

udenbys klædebo. matr. 1127 L. 22. 9.

gange

Dybbølsgade

Udenbys

MAGISTRATENS 4. AFDELING

KØBENHAVNS KOMMUNES BYGGE- OG BOLIGDIREKTORAT
BYGGESAGSAFDELINGEN

OTTILIAVEJ 1

2500 VALBY, d. 10. september 1980.

TELF. [REDACTED]
LOKAL 285

B-JOURNAL NR. UK 81514
/EC/K

Hermed 4 bilag.

BYGGETILLADELSE

vedrørende

Ejendommenematr. nr. ne 1127 og 1129 Udenbys Klædebo kvarter.

Beliggenhed og husnummer: Nygårdsvej 17, Romsøgade 2 og 8-10.

Ansøger: Advokat Jørgen Glusted Madsen.

Bygherre v/ - " -

Ejer: v/ - " -

---o0o---

I ansøgning af 19. august 1980 har De ansøgt om tilladelse til at udføre bygningsforandringer i forbindelse med nedlægning af gennemgange fra gården til gaden, herunder indrette cykel- og barnevognsrum i porte samt etablere adgang mellem ovennævnte ejendommers gårde og gaden via gennemgange i naboejendommen matr. nr. 1128 Udenbys Klædebo kvarter.

Tilladelse meddeles herved på betingelse af,
stk. 1

at der ved ejernes foranstaltning og på disse bekostning udføres forskriftsmæssig adgang mellem gade og gård på ejendommene matr. nr. ne 1127 og 1129 Udenbys Klædebo kvarter, jfr. bygningsreglementet-1977, kap. 2.1.4., efter et af magistraten forud godkendt forslag, når der ikke længere måtte være efter magistratens skøn tilfredsstillende adgang mellem gård og gade over ejendommen matr. nr. 1128 ibidem, hvorom der i medfør af byggelovens § 27, vil blive tinglyst en meddelelse,

11 SEP. 1980

stk. 2

at trappe og fundamenter ud for gennemgangene, der er placeret i for-

tovsareal, fjernes i deres helhed,

stk. 3

at der indhentes opgravningstilladelse i stadsingeniørens direktorat -
vejkontoret, Islands Brygge 37, 2300 København S, tlf. 541088,
lokal 386, forinden arbejdet i fortovet påbegyndes,

stk. 4

at fortovet efter arbejdets udførelse reableres i tilslutning til den
eksisterende fortovsbefæstelse efter stadsingeniørens direktorats
(gadevedligeholdelsen, tlf. 197500) nærmere anvisning, og

stk. 5

at arbejdet i enkeltheder, herunder tilmuring af portgennemgange,
udføres i forsvarligt forbandt med eksisterende mur efter bygnings-
inspektørens nærmere godkendelse.

Stk. 6

./. Der vedlægges blanket til anmeldelse om byggearbejdets på-
begyndelse og færdiggørelse.

./. Endvidere vedlægges indberetningsskema vedrørende byggeud-
gifter m.m. med tilhørende vejledning.

P. B. V.

E.B.

Holger Rasmussen

Til ejendommens ejer
v/ hr. advokat Jørgen Glusted Madsen
Frederiksholms Kanal 6
1220 København K

Skr. <i>AK</i>	KONCEPT	genp. til _____
Set		

KØBENHAVNS MAGISTRATS 4. AFDELING
 STADSINGENIØRENS DIREKTORAT, AFLØBSKONTORET
SANITETSAFDELINGEN
 ISLANDS BRYGGE 37 - 2300 KØBENHAVN S

Kuv. *2/0 gaspecialisten,
 Tagvej 209
 2100 København Ø.*

Hermed 3 bilag

Til ejeren af ejendommen
 matr. nr. 1128
Udenbys Klødebo kvarter,
Rensgade 6.

Tilladelse vedr. afløbsanlæg

i.h.t. § 16 i lov nr. 323 af 26/6 1975, byggelov, og § 18 i lov nr. 372 af 13. juni 1973 om miljøbeskyttelse, jfr. miljøministeriets bekendtgørelse nr. 174 af 29. marts 1974 om behandling af sager om tilførsel af spildevand til vandløb, søer eller havet m.v. § 21.

På magistratens vegne meddeles herved den i andragende af 10-9-1980.

ansøgte tilladelse til på ovennævnte ejendom _____ at udføre
 den/det på vedlagte plan _____ viste afløbsanlæg *med
 indretning af bænk-
 rum på 3' sal etc.*

*2/10
 19 80.*

Approbation
 B-jour. nr. *433 361.*
 B-till. *28-5-80*

Bygningsforandringer: _____

HV: _____
 + 0,30

KG: _____

Bem.: _____

Andr. <u>1</u>	Ejerlejlighed ja <input checked="" type="checkbox"/>
Planer <u>1</u>	
Erkl. <u>1</u>	
Genp. _____	Miljø nr. _____

K. _____

anm. d. / 19
 Gravetill. ja nej
 Gade _____

udstedt d. *AK* / 19

S. *GASSPECIALISTEN 1/3 4/B
 JANIENSKY 180636*

anm. d. *22/10 1980*
 San-tilsyn ja nej
 Erkl. modtaget *22/10 1980.*

B.P.B. færdigm. / 19
 B. till. _____

1. varsel / 19
 2. varsel / 19
 indb. / 19

Arb. udført *29/10 1980*

Dep. krævet / 19
 Dep. frigivet / 19

Afv. matr. forh. dekl.

Beløb rekv. / 19

Attest udstedt *4/11 1980.*

Denne side er ranset maskinelt

på betingelse af:

- at bygge- og boligdirektoratets særlige tilladelse til de med anlægget forbundne bygningsarbejder er erhvervet,
- at afløbsanlægget udføres af autoriserede kloakmestre og gas-, vand- og sanitetsmestre efter forudgående anmeldelser og i nøje overensstemmelse med de til enhver tid gældende afløbsbestemmelser for staden København,
- at miljø- og levnedsmiddelkontrollens særlige tilladelse om fornødent er erhvervet,
- at Københavns vandforsynings særlige tilladelse erhverves, såfremt det her omhandlede afløbsanlæg medfører nyt vandindlæg eller ændring i ejendommens eksisterende vandindlæg,
- at den ibrugtagningstilladelse, der skal udstedes for såvel afløbsanlægget som de i forbindelse dermed foretagne bygningsarbejder, til sin tid indløses i staden Københavns hovedkasse.

Såfremt der foretages opgravning i gadeareal, må det yderligere iagttages:

- at eksisterende ledninger i gaden ikke er til hinder for afløbsanlæggets udførelse efter planen,
- at arbejdet i gadearealet ikke påbegyndes, forinden kloakmesteren har indhentet særlig tilladelse til at foretage opgravning i gaden samt foretaget anmeldelse til politiet og de institutioner, der er anført i grave-tilladelsen.

Såfremt der udføres afløbsinstallationer (wc'er, vaske, gulv afløb m.v.) med overkant beliggende under kantstenskote, vil der uanset eventuel anbringelse af højvandsslukker og uanset en af myndigheden opgivet højvandskote være risiko for indtrængen af vand gennem afløbsledninger eller installationsgenstande under stærke regnskyl eller tilstopning af afløbssystemet. Opmærksomheden henledes i denne forbindelse på, at myndigheden ikke påtager sig noget ansvar for den skade, der eventuelt måtte opstå herved.

Der vil ikke herfra blive ført tilsyn med sanitetsarbejdet.

Ibrugtagningstilladelse vil ikke blive udstedt, før vedlagte erklæring angående sanitetsarbejdet i underskrevet stand er tilstillet sanitetsafdelingen ved arbejdets afslutning.

Tilladelsen meddeles endvidere på følgende betingelser:

at bestemmelserne i kap. 7,8 i BR.-77 iagttages, herunder at afløb fra installationer til gulv afløb udføres med vandtætte samlinger, f.eks. som PEL- eller PEH-rør med tilhørende godkendte fittings,

med afløbsledninger
at arbejdet som oplyst rejses i Augst-
adskillelsen (jf ~~af~~ ~~af~~ may -b-til af
28-5-1980 sda 5)

L. Karlsson

Koncept

KØBENHAVNS MAGISTRATS 4. AFDELING

STADSINGENIØRENS DIREKTORAT, AFLØBSKONTORET

SANITETSAFDELINGEN

ISLANDS BRYGGE 37 - 2300 KØBENHAVN S

Dato

04. NOV. 1980

Til bygge- og boligdirektoratet

Det på omstående ekstrakt-genpart angivne afløbsarbejde er udført, hvorefter der herfra intet er at indvende mod udstedelse af ibrugtagningstilladelse.

Bæløgelbygd Bedriften

h

14-5-80.

Vibeke Jørgensen. Pausvej 6th 2100 Ø

GAS-VVS. Specialisten

v/ I. Janensky & O. Rasmussen
Jagtvej 209, 2100 København Ø
Telefon 18 06 36

UDRER TIL BYGGETILL. AF
28 MAJ 1980
FRA MLGISTILLÆG 4. AFD.

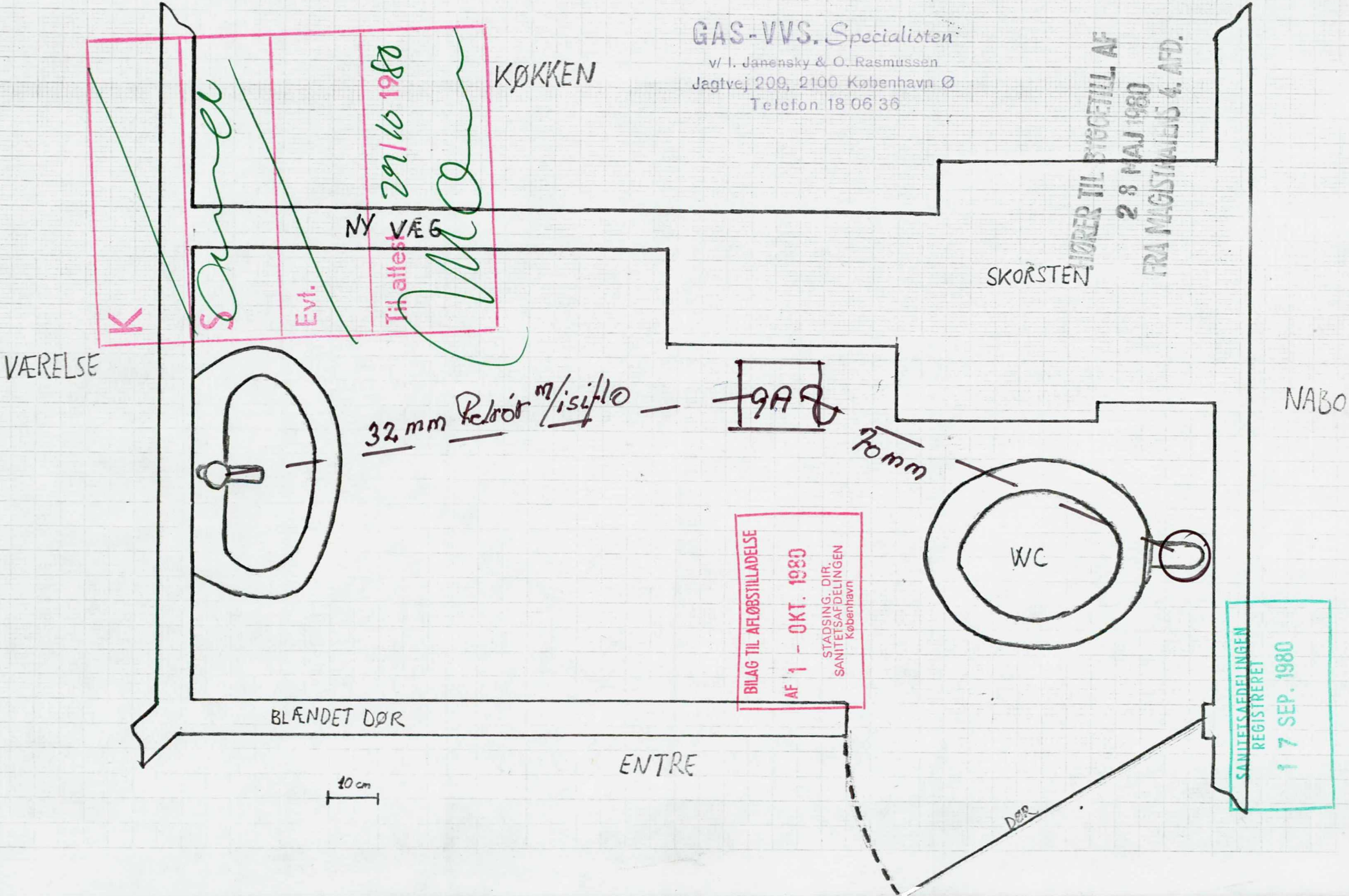

KØKKEN

VÆRELSE

SKORSTEN

NABO

BLÅNDET DØR

ENTRE

WC

32 mm Røbrør m/ isifløj

9A8

70 mm

40 cm

BILAG TIL AFLOBSTILLADELSE
AF 1 - OKT. 1980
STADSING. DIR.
SANITETSADFDELINGEN
København

SANITETSADFDELINGEN
REGISTREREI
17 SEP. 1980

K
S
Evt.
Til attest
29/10 1980

NY VÆG

Mags. 4. afdl.
B. sag jr.
UK 361
14 MAJ 1980

MATR. NR. 1128 UK



ERKLÆRING
(Færdigmelding af sanitetsarbejde)

Vedr. ejd. matr.nr.: 1128 Udenbys Klædebo kvarter,
 gade Romsøgade nr. 6

Under henvisning til bestemmelserne i Bygningsreglement 1977, kap. 1.5, stk. 4 **færdigmelder** undertegnede sanitetsmester herved det ved Sanitetsafdelingens approbation af 1 / 10 19 80 tilladte sanitetsarbejde, idet jeg samtidig **erklærer**, at sanitetsarbejdet er udført i overensstemmelse med såvel bestemmelserne i Norm for afløbsinstallationer som med betingelserne i approbationen med tilhørende plan (eller vedlagte rettede plan).

Eventuelle supplerende oplysninger: _____

GAS-VVS. Specialisten

v/ Janensky & O. Rasmussen
 Sanitetsmesterens egenhændige underskrift

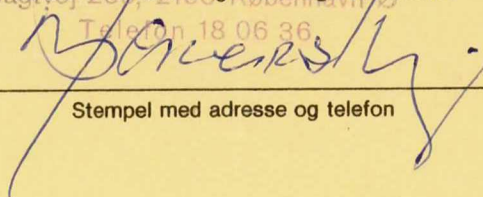
Telefon 18 06 36

Stempel med adresse og telefon

SANITETSAFDELINGEN
 REGISTRERET
 2 2 OKT. 1980

- 8 OKT. 1980

Denne side er ranset maskinelt

J. Jørgensen

MAGISTRATENS 4. AFDELING

KØBENHAVNS KOMMUNES BYGGE- OG BOLIGDIREKTORAT
BYGGESAGSAFDELINGEN

OTTILIAVEJ 1
2500 VALBY, d. 28. maj 1980.

TELF. [redacted]
LOKAL 285

B-JOURNAL NR. UK 361
FL/KS

Hermed 6 bilag.

SPV- [redacted] - AF.
- 2. OKT. 1980

BYGGETILLADELSE

SPV- [redacted] - AF.
- 1. OKT. 1980

vedrørende

Ejendommen matr. nr. 1128 Udenbys Klædebo kvarter.

Beliggenhed og husnummer: Romsøgade 4 og 6.

Ansøger: Vibeke Jørgensen.

Bygherre: - " -

Ejer: af ejerlejlighed nr. 7: Vibeke Jørgensen.

---o0o---

I ansøgning af 7. januar 1980, med supplerende tegninger modtaget her 14. maj 1980, har De ansøgt om tilladelse til på 3. sal tv. i nr. 6 at udvide wc-rum og installere bad heri.

Bestemmelserne i bygningsreglementet-77, kap. 4.3.2., stk. 4 f, om dørbredde, er ikke iagttaget, men den i så henseende fornødne dispensation gives herved.

Tilladelse meddeles herefter - jfr. dog nedenfor nævnte stk. 5 - på betingelse af,

stk. 1

at bestemmelserne om gulv og vægge i bygningsreglementet-77, kap. 7.8., eller SBI-anvisning 109 med tillæg, iagttages,

stk. 2

at wc-baderum forsynes med mekanisk ventilation efter bygningsinspektørens godkendelse,

stk. 3

at arbejdets udførelse godkendes i enkeltheder af bygningsinspektøren,

stk. 4

29 MAJ 1980 at der udføres vandafledning på forskriftsmæssig måde efter en af ma-

Denne side er ranset maskinelt

gistraten forud godkendt plan, hvorved bemærkes, at der ved nærværende byggetilladelse ikke er taget stilling til udførelsen af vandafledningen, og

stk. 5

at der hertil fremsendes en fuldmagt fra ejeren af den underliggende lejlighed om, at denne er indforstået med rørføringen, der eventuelt skal føres ned i den pågældende lejlighed, og at afløbsarbejdet ikke påbegyndes, forinden en sådan fuldmagt er fremsendt hertil og modtagelsen heraf er bekræftet herfra,

Stk. 6

Der er ved nærværende byggetilladelse ikke taget stilling til udførelsen af vandinstallationen. Herom må tilladelse og godkendelse indhentes hos Københavns vandforsyning.

Stk. 7

./ Der vedlægges blanket til anmeldelse om byggearbejdets påbegyndelse og færdiggørelse.

./ Endvidere vedlægges indberetningsskema vedrørende byggeudgifter m.m. med tilhørende vejledning.

P. B. V.
E.B.

Holger Rasmussen

Til ejerlejlighedens ejer
fr. Vibeke Jørgensen
Romsøgade 6, III,
2100 København Ø

sanitetsafd.

MAGISTRATENS 4. AFDELING

KØBENHAVNS KOMMUNES BYGGE- OG BOLIGDIREKTORAT
BYGGESAGSAFDELINGEN

OTTILIAVEJ 1 - 2500 VALBY

TELF.: [redacted] LOKAL 285

Den

21. januar 1980.

B-Jr.nr. UK 361

FL

Til ejeren af ejerlejlighed
nr. 7 i ejendommen matr.nr.
1128 Udenbys Klædebo kvarter,
v/hr. Ingeniør O. Kokholm,
Fredericiagade 16,
1310 København K.

Hermed 4 bilag.

I fortsættelse af magistratens skrivelse af 30. november
1979 vedrørende ejendommen matr.nr. 1128 Udenbys Klædebo kvarter,
Romsøgade 4 og 6, returneres hoslagt Deres andragende af 26. au-
gust 1979 med tilhørende bilag angående udvidelse af wc-rum og
installation af bad heri på 3. sal tv. i nr. 6, idet det fornødne
dispensationsandragende stadig ikke er modtaget her.

P. B. V.
E.B.

Holger Rasmussen

22 JAN. 1980

JAGTVEJ 209 - 2100 KBHVN. Ø - TLF. 01 - 18 06 36



FLISEARBEJDE • BADEVÆRELSESDUSTYR • RØR, FITTINGS & HANER • STÅLVASKE & BORDE
RADIATORER • VANDVARMERE • BADEVÆRELSESR MODERNISERES

v/ I. Janensky & O. Rasmussen

GIRO 4 02 92 67

Sanitetsteknisk afdeling
Islands Brygge 37
2300 Kbh. S.

MAG. 4. AFD.
3. EKSP. KT.
24057 11. SEP. 80
POSTKONTROL

10 sept. 1980

Se 10-10-79.

Vedr. Mtr.nr. 1128 U K
Romsøgade 6.3tv.

Journal nr. 361 af 28 maj 1980
Vikke Jørgensen (ol) 18 09 93

Herved ansøges om tilladelse til installation af gulvafløb og håndvask ifølge vedlagte tegning.

1-10-80 and OK af alt oplysninger i saganslæbe

SANITETSAFDELINGEN
REGISTRERET
17 SEP. 1980

BILAG TIL AFLØBSTILLADELSE
AF 1 - OKT. 1980
STADSING. DIR.
SANITETSAFDELINGEN
København

Venlig hilsen

11 SEP. 1980

Registreret UK 361 11/9-80
Dir. t. st. Købh. bygn. vesen
Byggesagsjournalen + b. eile.

AUT. GAS- VAND- & SANITETSMESTER * OLIEFYR * CENTRALVARME * BLIKKENSLAGERI

Set	Skr. <i>[Signature]</i>	KONCEPT	genp. til
	Konf. <i>[Signature]</i>		

KØBENHAVNS MAGISTRATS 4. AFDELING
STADSINGENIØRENS DIREKTORAT, AFLØBSKONTORET
SANITETSAFDELINGEN
ISLANDS BRYGGE 37 - 2300 KØBENHAVN S

Kuv. *Ark. Uffe Kjær
Parkvej 3
2960 Rungsted Kyst*

Hermed *2* bilag
Til ejeren af ejendommen
matr. nr. *1127*
Udenbys Klødet kvarter
Romsøgade 8

Tilladelse vedr. afløbsanlæg

i h.t. § 18 i lov nr. 372 af 13. juni 1973 om miljøbeskyttelse, jfr. miljøministeriets bekendtgørelse nr. 174 af 29. marts 1974 om behandling af sager om tilførsel af spildevand til vandløb, søer eller havet m.v. § 21.

På magistratens vegne meddeles herved den i andragende af *15.11.78*

ansøgte tilladelse til på ovennævnte ejendom at udføre ~~den~~ /
: det på vedlagte plan viste afløbsanlæg *med indretning af ballerum på i skurtagan tv.*

[Red handwritten signature]

Approbation *8.13.1979.*
B-jour. nr. *UK 82717*
B-till. *2-3-79.*

Bygningsforandringer:
HV: *+ 0,30*

KG: *50/280*

Bem.: *[Handwritten notes]*

Andr. <i>0</i>	Ejerlejlighed
Planer <i>1</i>	ja <input checked="" type="checkbox"/>
Erkl. <i>1</i>	
Genp. <i>1</i>	Miljø nr.

K.	
anm. d.	/ 19
Gravetill.	ja <input type="checkbox"/> nej <input type="checkbox"/>
Gade	
udstedt d.	/ 19

S.	
anm. d.	/ 19
San-tiisyn	ja <input type="checkbox"/> nej <input checked="" type="checkbox"/>
Erkl. modtaget	/ 19

B.P.B. færdigm.	/ 19
B. till.	
1. varsel	/ 19
2. varsel	/ 19
indb. / 19	/ 19

Arb. udført	/ 19
Dep. krævet	/ 19
Dep. frigivet	/ 19

Afv. matr. forh. <input type="checkbox"/>	dekl. <input type="checkbox"/>
Beløb rekv.	/ 19
Attest udstedt	/ 19

Denne side er ranset maskinelt

på betingelse af:

- at bygningsvæsenets særlige tilladelse til de med anlægget forbundne bygningsarbejder er erhvervet,
- at afløbsanlægget udføres af autoriserede kloakmestre og gas-, vand- og sanitetsmestre efter forudgående anmeldelser og i nøje overensstemmelse med de til enhver tid gældende afløbsbestemmelser for staden København,
- at miljø- og levedsmiddelkontrollens særlige tilladelse om fornødent er erhvervet,
- at Københavns vandforsynings særlige tilladelse erhverves, såfremt det her omhandlede afløbsanlæg medfører nyt vandindlæg eller ændring i ejendommens eksisterende vandindlæg,
- at den bygningsattest, der skal udstedes for såvel afløbsanlægget som de i forbindelse dermed foretagne bygningsarbejder, til sin tid indløses i staden Københavns hovedkasse.

Såfremt der foretages opgravning i gadeareal, må det yderligere iagttages:

- at eksisterende ledninger i gaden ikke er til hinder for afløbsanlæggets udførelse efter planen,
- at arbejdet i gadearealet ikke påbegyndes, forinden kloakmesteren har indhentet særlig tilladelse til at foretage opgravning i gaden samt foretaget anmeldelse til politiet og de institutioner, der er anført i gravetilladelsen.

Såfremt der udføres afløbsinstallationer (wc'er, vaske, gulv afløb m.v.) med overkant beliggende under kantstenskote, vil der uanset eventuel anbringelse af højvandslukker og uanset en af myndigheden opgivet højvandskote være risiko for indtrængen af vand gennem afløbsledninger eller installationsgenstande under stærke regnskyl eller tilstopning af afløbssystemet. Opmærksomheden henledes i denne forbindelse på, at myndigheden ikke påtager sig noget ansvar for den skade, der eventuelt måtte opstå herved.

Der vil ikke herfra blive ført tilsyn med sanitetsarbejdet.

Attest vil ikke blive udstedt, før vedlagte erklæring angående sanitetsarbejdet i underskrevet stand er tilstillet sanitetsafdelingen ved arbejdets afslutning.

Tilladelsen meddeles endvidere på følgende betingelser:

- 15
- 27-11-78
- emo
- at oppumpningen fra brusekabinen sker til en mindst 32/40 mm blyvandlås eller 25/32 mm pungvandlås, beliggende frit tilgængelig,
 - at oppumpningsordningen fungerer således, at vandtilførslen standses, når pumpen er ude af funktion.

L. Karlsson

15 JAN. 1980

For en god ordens skyld bekræfter jeg en telefonisk meddelelse om, at jeg ikke har mere med ombygning af 3 ejerlejligheder at gøre (UK 82716-18). Lejlighederne er solgt til vexelerer K. Christoffersen, Nørre Voldgade 46, og dengang blev det aftalt, at arbejderne skulle stilles i bero; på det tidspunkt var vist et køkkenbord revet ned. Tanken var vist, at en evt. køber kunne være interesseret i at lave det selv.

Med venlige hilsener,

7. januar, 1980,

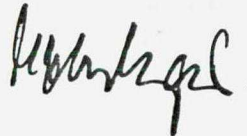
A handwritten signature in black ink, appearing to be 'K. Christoffersen', written in a cursive style.

UK 82717

2010-10-29

Lpv

MAG. 4. AFD.
3. EKSP. KT.
37197 20. NOV. 78
POSTKONTROL

Magistratens 4. afdeling,
BYGGESAGSKONTORET,
Rådhuset, 1599, V.

EJERLEJLIGHEDER

Med henvisning til vedlagte fuldmagt søger jeg herved Deres tilladelse til at lade ejerlejlighederne

Romsøgade 6, II tv. matr. nr. 1128, Udenbyes Klædebo,

og ~~8, st. tv. - - 1127, - - -~~
og ~~10, III th. - - - - -~~

ændre, som det fremgår af vedlagte tegning:

Det "døde areal" indenfor dør til køkken inddrages i bad, og der gøres plads til håndvask og brusekabine.

Dør til køkken flyttes til væg mod spisestue.

Håndvask opsettes i bad, og dens afløb føres på stups på wc.

Arbejderne svarer til ændringerne i lejligheden Romsøgade 10 II th., Deres byggesag 81220 med tilladelse af 9. august, 1977.

15. november, 1978,

[Signature]

Lejlighederne er solgt til aps. Lojabele, Søvej Hornbæk, men da salget endnu ikke er tinglyst, er fuldmagten fra sælgeren.

BILAG TIL AFLØBSTILLADELSE
AF 8 MAR. 1979
STADSING. DIR.
SANITETSAFDELINGEN
København

b-sag rekr 27. 11. 98 fcll
BYGGESAGS UNDER EKSPEDITION

UK 82717 *20/n-28*

SANITETSAFDELINGEN
REGISTRERET
22 NOV. 1978

Registreret
Dir. i st. Købh. bygn. væsen
Byggesagsjournalen

Genpart.

MAGISTRATENS 4^{DE} AFDELING
DIREKTORATET FOR STADEN KØBENHAVNS BYGNINGSVÆSEN
RADHUSET

1599 KØBENHAVN V., d. 2. marts 1979.

Hermed 3 bilag.

TELF. [redacted]	
Hovedjournal	Lokal 405
A-journal	" 395
B-journal (byggesager)	" 3678
G-journal	" 396
M-journal	" 432
P-journal	" 420
Bogholderiet	" 414 - 415

B-JOURNAL NR. UK 82717
dk

BYGGETILLADELSE



i henhold til § 6 i lov nr. 148 af 29/3 1939, byggelov for staden København,
vedrørende

Ejendommen matr. nr. 1127 Udenbys Aldebo kvarter.

Beliggenhed og husnummer: Hønsøgade 8 og 10.

Andrager: Arkitekt Uffe Kjær.

Bygherre: C.F.M.S. Compagnie-Franco-Suisse-Scandinave ApS.

Ejer: af ejerlejlighed nr. 9: - " -

---oCo---

I andragende af 19. november 1978 har le ansøgt om tilladelse til i stueetagen tv. i nr. 8 at udvide toiletrummet og installere bad heri.

Bestemmelserne i bygningsreglementet-1977, kap. 4.3.2., stk. 4 c, kap. 4.3.3., stk. 9, kap. 4.3.2., stk. 4 f, kap. 4.3.4., stk. 1, og kap. 11.2.2., er ikke iagttaget, men magistraten giver herved de i så henseende fornødne dispensationer under hensyn til, at lejligheden er udlejet.

Tilladelse meddeles herefter på betingelse af,

stk. 1

at der vedrørende køkkenernes indretning fressendes tegning til godkendelse (jfr. bygningsreglementet-1977, kap. 4.3.3., stk. 8a),

stk. 2

at gulv og vægge i badeværelserne udføres i overensstemmelse med bestemmelserne i bygningsreglementet-1977, kap. 7.5. eller som anført i SBI-anvisning 109,

stk. 3

at der ved ejerens foranstaltning og på dennes bekostning udføres for-

- 6 MAR. 1979

skriftsmæssigt lodret aftrek ført over tag, når som helst dette efter magistratens skøn er gennemførligt, hvorom deri i medfør af byggelovens § 27 vil blive tinglyst en meddelelse,

stk. 4

at ventilation fra badeværelser godkendes af stadsbygmesterens direktorat (bygningsinspektøren),

stk. 5

at arbejdets udførelse i enkeltheder godkendes af stadsbygmesterens direktorat (bygningsinspektøren), og

stk. 6

at der udføres vandafledning på forskriftsmæssig måde efter en af magistraten forud godkendt plan, hvorved bemærkes, at der ved nærværende byggetilladelse ikke er taget stilling til udførelsen af vandafledningen.

Stk. 7

Der er ved nærværende byggetilladelse ikke taget stilling til udførelsen af vandinstallationen. Herom må tilladelse og godkendelse indhentes hos Københavns vandforsyning.

Stk. 8

Opmærksomheden henledes på, at arbejdets udførelse kan forudsætte samtykke fra ejerforeningen og/eller enkelte medlemmer af denne.

Stk. 9

Der vedlægges blanket til anmeldelse om byggearbejdets påbegyndelse og færdiggørelse.

F. B. V.
E.B.

Holger Rasmussen

Til ejerlejlighedens ejer
v/ hr. arkitekt Uffe Kjær
Farkvej 3

Rungsted Kyst

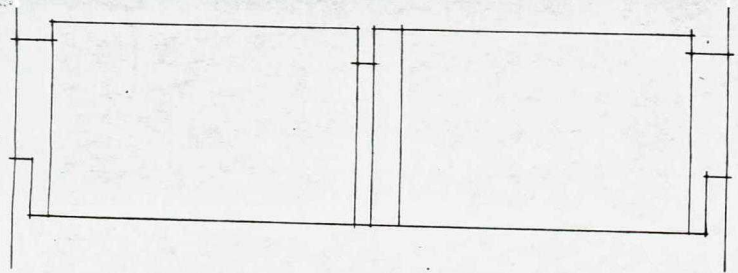

NUVÆRENDE FORHOLD, plan og snit (opmålt nr. 6, 2.th.)

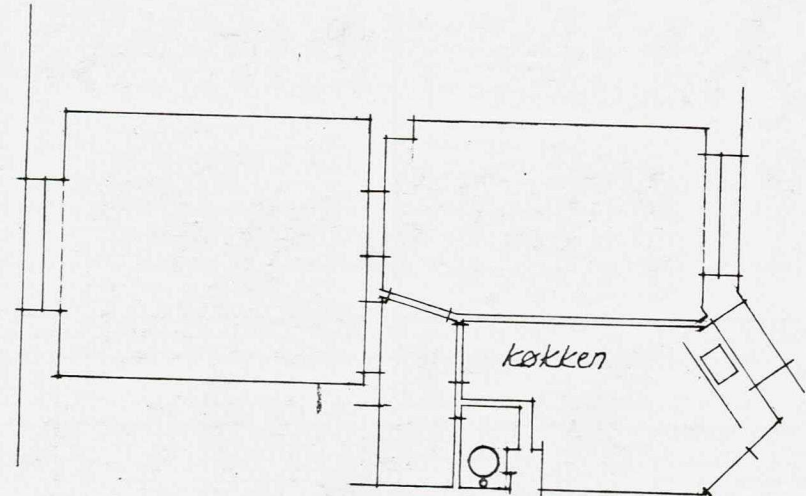

køkken

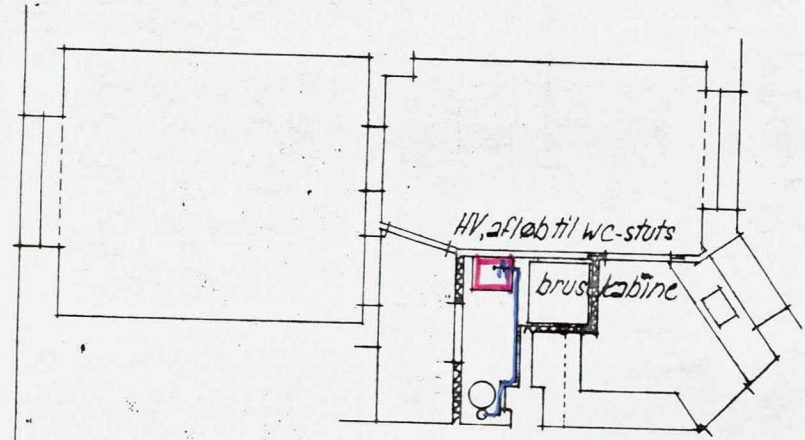

HV, afløb til wc-studs

brusekabine

SANITETSAFDELING
REGISTRERET
22 NOV. 1978

ÆNDRING, plan, STUE nr. 8 tv, II SAL nr. 6 tv.

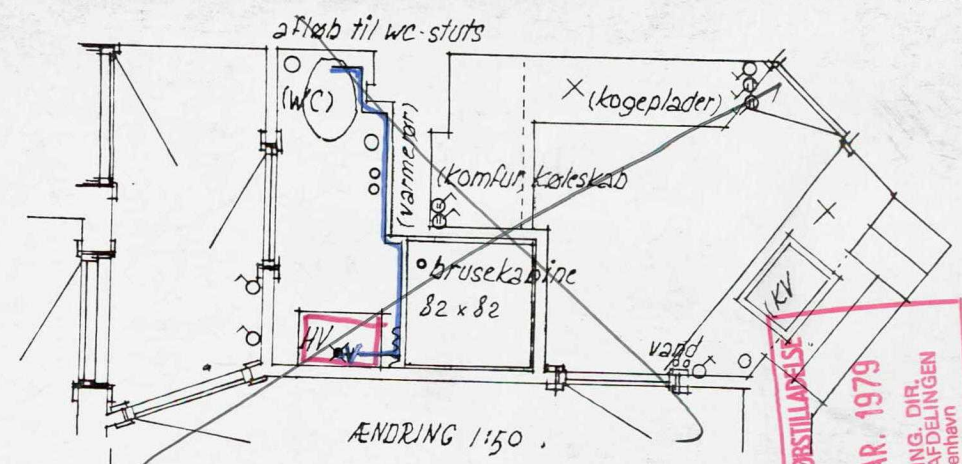

ÆNDRING 1:50

BILAG TIL AFLØBSTILLÆGSE
AF 8 MAR. 1979
STADSING. DIR.
SANITETSAFDELINGEN
København

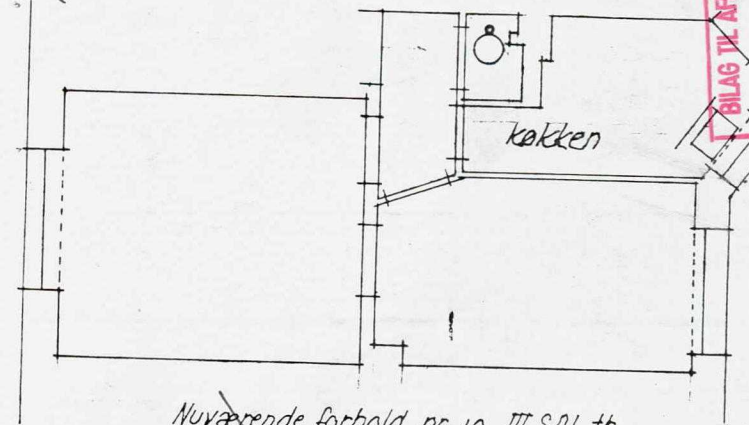

køkken

Nuværende forhold nr. 10, III SAL th.

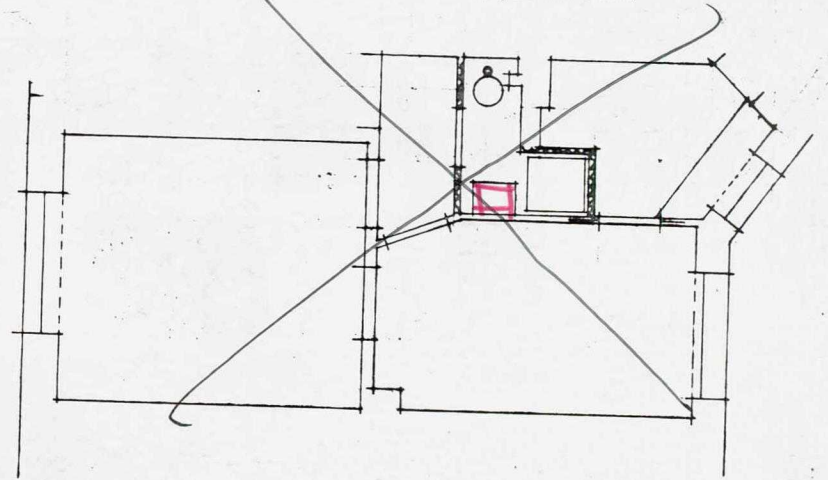

ÆNDRING, plan nr. 10, III th.

Romsøgade 6, II tv, 8. st. tv, 10 III th, matr. nr. 1127 & 1128 Udb. Klædebu

Ændring af bad og køkken, mål 1:50 & 1:100.

Nov. 78, UFFE KJÆR, arkitekt M.A.A., Parkvej 3, Rungsted kyst (2960)

KØBENHAVNS MAGISTRATS 4. AFDELING

STADSINGENIØRENS DIREKTORAT, AFLØBSKONTORET

SANITETSAFDELINGEN

ISLANDS BRYGGE 37 - 2300 KØBENHAVN S

Dato 8.3.1979.
B-journal nr.: UK 82717.
B-till.: 2.3.1979.

Hr. arkitekt Uffe Kjør,
Parkvej 3,
2960 Rungsted Kyst.

Hermed 2 bilag.

Anmodning om tilsyn skal ske senest kl. 10.
De tilsynsførende træffes på kontoret mandag-
fredag kl. 9.30-11.30.

Til ejeren af ejendommen

matr. nr.

1127 Udenbye Klødebo
Romsøgade 8.

kvarter,

Tilladelse vedr. afløbsanlæg

I.h.t. § 16 i lov nr. 323 af 26/6 1975, byggelov, og § 18 i lov nr. 372 af 13. juni 1973 om miljøbeskyttelse, jfr. miljøministeriets bekendtgørelse nr. 174 af 29. marts 1974 om behandling af sager om tilførsel af spildevand til vandløb, søer eller havet m.v. § 21.

På magistratens vegne meddeles herved den i andragende af

15.11.1978

ansøgte tilladelse til på ovennævnte ejendom..... at udføre den/det på vedlagte plan..... viste afløbsanlæg
ved indretning af baderum i stueetagen tv.

Dato

Til magistratens 4. afdeling.
direktoratet for staden
Københavns bygningsvæsen.

Det på omstående ekstrakt-genpart angivne afløbsarbejde er udført, hvorefter der herfra intet er at indvende mod udstedelse af bygningsattest.

Set	Skr.	KONCEPT	genp. til
	Konf.		

KØBENHAVNS MAGISTRATS 4. AFDELING
 STADSINGENIØRENS DIREKTORAT, AFLØBSKONTORET
 SANITETSAFDELINGEN
 ISLANDS BRYGGE 37 - 2300 KØBENHAVN S

Kuv. *Ark Uffe Kjer*
Parkvej 3
2960 Rungsted Kyst

Hermed 2 bilag

Til ejeren af ejendommen

matr. nr. 1128
Udenbys Klødebo kvarter,
Romsigade 6

Tilladelse vedr. afløbsanlæg

i h.t. § 18 i lov nr. 372 af 13. juni 1973 om miljøbeskyttelse, jfr. miljøministeriets bekendtgørelse nr. 174 af 29. marts 1974 om behandling af sager om tilførsel af spildevand til vandløb, søer eller havet m.v. § 21.

På magistratens vegne meddeles herved den i andragende af 15.11.78

ansøgte tilladelse til på ovennævnte ejendom at udføre den/

∴ det på vedlagte plan viste afløbsanlæg *med sætning*

Sætning af to indretning af baderum på 2' sal to.

7 13 19 79
 UK 82716
 2-3-79

Approbation

B-jour. nr.

B-till.

Bygningsforandringer:

HV:

+ 0,30

KG:

Bem.:

Medd. Mag. d. 1980
 - 3 DEC. 1980
KTH.

Andr.

Planer

Erkl.

Genp.

Ejerlejlighed

ja

Miljø

nr.

K.

anm. d.

Gravetill.

Gade

udstedt d.

S.

anm. d.

San-tilsyn

Erkl. modtaget

B.P.B. færdigm.

B. till.

1. varsel

2. varsel

indb.

Arb. udført

Dep. krævet

Dep. frigivet

Afv. matr. forh.

dekl.

Beløb rekv.

Attest udstedt

Denne side er ranset maskinelt

på betingelse af:

- at bygningsvæsenets særlige tilladelse til de med anlægget forbundne bygningsarbejder er erhvervet,
- at afløbsanlægget udføres af autoriserede kloakmestre og gas-, vand- og sanitetsmestre efter forudgående anmeldelser og i nøje overensstemmelse med de til enhver tid gældende afløbsbestemmelser for staden København,
- at miljø- og levnedsmiddelkontrollens særlige tilladelse om fornødent er erhvervet,
- at Københavns vandforsynings særlige tilladelse erhverves, såfremt det her omhandlede afløbsanlæg medfører nyt vandindlæg eller ændring i ejendommens eksisterende vandindlæg,
- at den bygningsattest, der skal udstedes for såvel afløbsanlægget som de i forbindelse dermed foretagne bygningsarbejder, til sin tid indløses i staden Københavns hovedkasse.

Såfremt der foretages opgravning i gadeareal, må det yderligere iagttages:

- at eksisterende ledninger i gaden ikke er til hinder for afløbsanlæggets udførelse efter planen,
- at arbejdet i gadearealet ikke påbegyndes, forinden kloakmesteren har indhentet særlig tilladelse til at foretage opgravning i gaden samt foretaget anmeldelse til politiet og de institutioner, der er anført i gravetilladelsen.

Såfremt der udføres afløbsinstallationer (wc'er, vaske, gulv afløb m.v.) med overkant beliggende under kantstenskote, vil der uanset eventuel anbringelse af højvandslukker og uanset en af myndigheden opgivet højvandskote være risiko for indtrængen af vand gennem afløbsledninger eller installationsgenstande under stærke regnskyl eller tilstopning af afløbssystemet. Opmærksomheden henledes i denne forbindelse på, at myndigheden ikke påtager sig noget ansvar for den skade, der eventuelt måtte opstå herved.

Der vil ikke herfra blive ført tilsyn med sanitetsarbejdet.

Attest vil ikke blive udstedt, før vedlagte erklæring angående sanitetsarbejdet i underskrevet stand er tilstillet sanitetsafdelingen ved arbejdets afslutning.

Tilladelsen meddeles endvidere på følgende betingelser:

- 15
- 22-11-76
Cru
- at oppumpningen fra brusekabinen sker til en mindst 32/40 mm blyvandlås eller 25/32 mm pungvandlås, beliggende frit tilgængelig,
 - at oppumpningsordningen fungerer således, at vandtilførslen standses, når pumpen er ude af funktion.

L. Karlsson

15 JAN. 1980

For en god ordens skyld bekræfter jeg en telefonisk meddelelse om, at jeg ikke har mere med ombygning af 3 ejerlejligheder at gøre (UK 82716-18). Lejlighederne er solgt til vekslerer K. Christoffersen, Nørre Voldgade 46, og dengang blev det aftalt, at arbejderne skulle stilles i bero; på det tidspunkt var vist et køkkenbord revet ned. Tanken var vist, at en evt. køber kunne være interesseret i at lave det selv.

Med venlige hilsener,

7. januar, 1980,

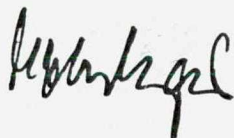

~~UK 82717~~

UK 82716

EJERLEJLIGHEDER

Uffe

Magistratens 4. afdeling,
BYGGESAGSKONTORET,
Rådhuset, 1599, V.

MAG. 4. AFD.
3. EKSP. KT.
37198 20. NOV. 78
POSTKONTROL

2e 10-10-79.

Med henvisning til vedlagte fuldmagt søger jeg herved Deres tilladelse til at lade ejerlejlighederne
Romsøgade 6, II tv. matr. nr. 1123, Udenbyes Klædebo,
- - 8, st. tv. - - 1127, - - -
og - - 10, III th. - - - - -

ændre, som det fremgår af vedlagte tegning:

Det "døde areal" indenfor dør til køkken inddrages i bad, og der gøres plads til håndvask og brusekabine.

Dør til køkken flyttes til væg mod spisestue.

Håndvask opsættes i bad, og dens afløb føres på stuts på wc.

Arbejderne svarer til ændringerne i lejligheden Romsøgade 10 II th., Deres byggesag 81220 med tilladelse af 9. august, 1977.

15. november, 1978,

[Handwritten signature]

Lejlighederne er solgt til aps. Lojabele, Søvej Hornbæk, men da salget endnu ikke er tinglyst, er fuldmagten fra sælgeren.

BILAG TIL AFLØBSTILLADELSE
AF
7 MAR. 1979
STADSING. DIR.
SANITETSAFDELINGEN
København

b-sag rekr 27.11.78 fca
BYGGESAG ER UNDER EKSPEDITION

SANITETSAFDELINGEN
REGISTRERET
22 NOV. 1978

Registreret
Dir. 1. st. v. ygn. væsen
Byggesagsjournalen

UK

82716

20/11-78

Denne side er ranset maskinelt

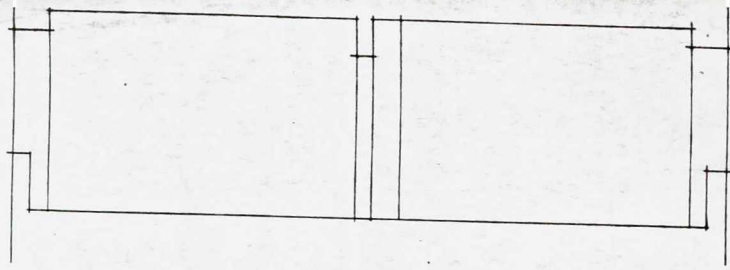

NUVÆRENDE FORHOLD, plan og snit (opmålt nr. 6, 2.th.)

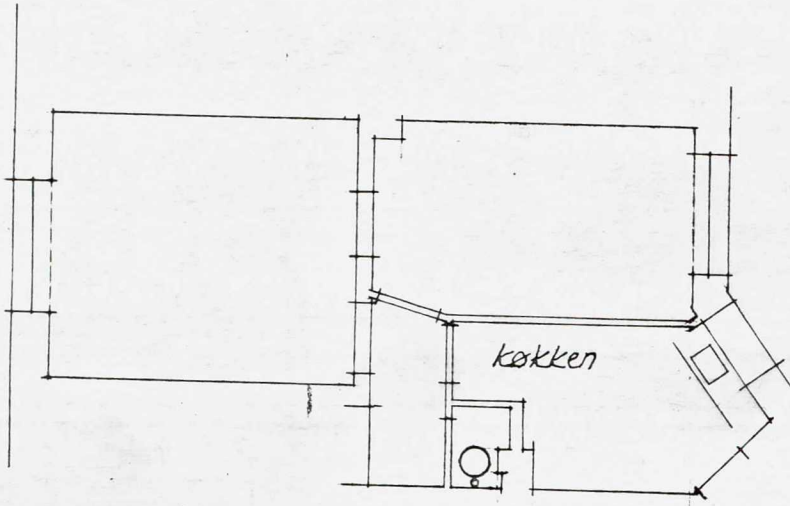

Nuværende forhold nr. 10, III SAL th.

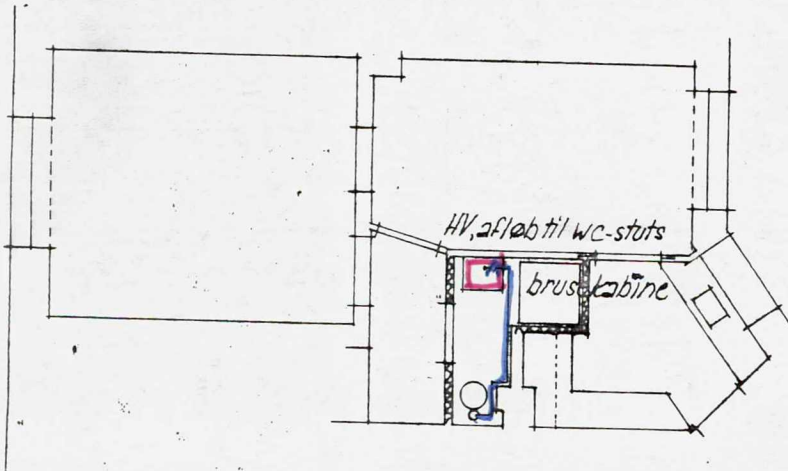

ÆNDRING, plan, STUE nr. 8 tv, II SAL nr. 6 tv.

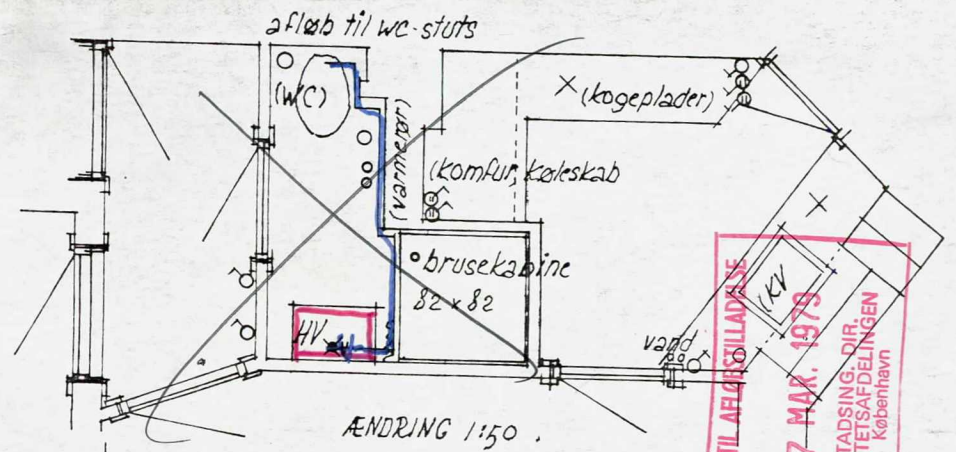

ÆNDRING 1:50

BILAG TIL AFBESTILLING AF 7. MÅNED 1978
STADSING. DIR. SANITETSAFDELINGEN København

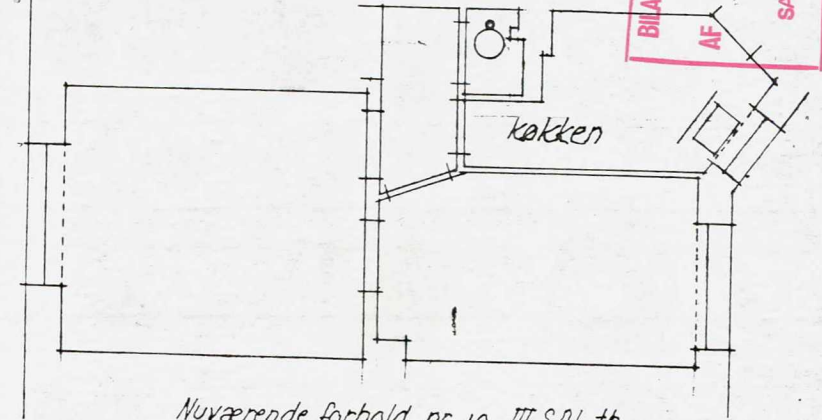

Nuværende forhold nr. 10, III SAL th.

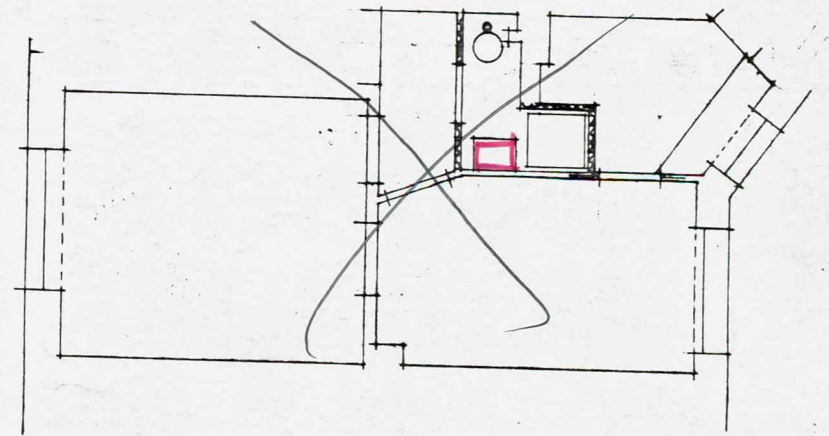

ÆNDRING, plan nr. 10, III th.

Romsøgade 6, II tv, 8, st. tv, 10 III th. matr. nr. 1127 & 1128 Udb. Klædeb.

Ændring af bad og køkken, mål 1:50 & 1:100.

Nov. 78, UFFE KJÆR, arkitekt M.A.A., Parkvej 3, Rungsted Kyst (2960)

SANITETSAFDELINGEN REGISTRERET

2 2 NOV. 1978

Genpart.

MAGISTRATENS 4^{DE} AFDELING
DIREKTORATET FOR STADEN KØBENHAVNS BYGNINGSVÆSEN
RÅDHUSET

1599 KØBENHAVN V., d. 2. marts 1979.

Hermed 4 bilag.

TELF. [redacted]
Hovedjournal Lokal 405
A-journal " 395
B-journal (byggesager) .. " 2678
G-journal " 396
M-journal " 432
P-journal " 420
Bogholderiet " 414 - 415

B-JOURNAL NR. 82716

BYGGETILLADELSE

i henhold til § 6 i lov nr. 148 af 29/3 1939, byggelov for staden København,
vedrørende

Ejendommen matr. nr. 1128 Udenbys Klædebo kvarter.

Beliggenhed og husnummer: Rønnegade 4 og 6.

Andrager: Arkitekt Uffe Ejner.

Bygherre: C.F.S.S. Compagnie Franco Suisse-Scandinave ApS.

Ejer: af ejerlejlighed nr. 5: - " -

---g0c---

I andregende af 15. november 1978 har le ansøgt om tilladelse til på 2. sal tv. i nr. 6 at udvide wc-rummet og installere bad heri.

Bestemmelserne i bygningsreglementet-1977, kap. 4.3.2., stk. 4 c, kap. 4.3.3., stk. 5, kap. 4.3.2., stk. 4 f, kap. 4.3.4., stk. 1, og kap. 11.2.2., er ikke iagttaget, men registraten giver herved de i så henseende fornødne dispensationer under hensyn til, at lejligheden er udlejet.

Tilladelse meddeles herefter på betingelse af,

stk. 1

at der vedrørende køkkenerne indretning fressendes tegning til godkendelse (jfr. bygningsreglementet-1977, kap. 4.3.3., stk. 8 a),

stk. 2

at gulv og vægge i badeværelserne udføres i overensstemmelse med bestemmelserne i bygningsreglementet-1977, kap. 7.8., eller som anført i BBI-anvisning 109,

stk. 3

at der ved ejerens foranstaltning og på dennes bekostning udføres for-

skriftsmæssigt lodret aftræk ført over tag, når som helst dette efter magistratens skøn er gennemførligt, hvorom der i medfør af byggelovens § 27 vil blive tinglyst en meddelelse ~~en meddelelse~~

stk. 4

at ventilation fra badeværelser godkendes af stadsbygmesterens direktorat (bygningsinspektøren),

stk. 5

at arbejdets udførelse i enkeltheder godkendes af stadsbygmesterens direktorat (bygningsinspektøren), og

stk. 6

at der udføres vandafledning på forskriftsmæssig måde efter en af magistraten forud godkendt plan, hvorved bemærkes, at der ved nærværende byggetilladelse ikke er taget stilling til udførelsen af vandafledningen.

Stk. 7

Der er ved nærværende byggetilladelse ikke taget stilling til udførelsen af vandinstallationen. Herom må tilladelse og godkendelse indhentes hos Københavns vandforsyning.

Stk. 8

Opmærksomheden henledes på, at arbejdets udførelse kan forudsætte samtykke fra ejerforeningen og/ eller enkelte medlemmer af denne.

Stk. 9

Der vedlægges blanket til anmeldelse om byggearbejdets påbegyndelse og færdiggørelse.

F. B. V.
E.B.

Holger Rasmussen

Til ejerlejlighedens ejer
v/ hr. arkitekt Uffe Kjær
Parkvej 3
Rungsted Kyst.

KØBENHAVNS MAGISTRATS 4. AFDELING

STADSINGENIØRENS DIREKTORAT, AFLØBSKONTORET

SANITETSAFDELINGEN

ISLANDS BRYGGE 37 - 2300 KØBENHAVN S

Dato 7.3.1979.
B-journal nr.: UK 82716.
B-till.: 2.3.1979.

Hr. arkitekt Uffe Kjør,
Parkvej 3,
2960 Rungsted Kyst.

Hermed 2 bilag.

Anmodning om tilsyn skal ske senest kl. 10.
De tilsynsførende træffes på kontoret mandag-
fredag kl. 9.30-11.30.

Til ejeren af ejendommen

matr. nr.

1128 Udenbys Klædebo
Romsøgade 6.

kvarter,

Tilladelse vedr. afløbsanlæg

I.h.t. § 16 i lov nr. 323 af 26/6 1975, byggelov, og § 18 i lov nr. 372 af 13. juni 1973 om miljøbeskyttelse, jfr. miljøministeriets bekendtgørelse nr. 174 af 29. marts 1974 om behandling af sager om tilførsel af spildevand til vandløb, søer eller havet m.v. § 21.

På magistratens vegne meddeles herved den i andragende af

15.11.1978

ansøgte tilladelse til på ovennævnte ejendom..... at udføre den/det på vedlagte plan..... viste afløbsanlæg
ved indretning af baderum på 2. sal tv.

Dato

Til magistratens 4. afdeling.
direktoratet for staden
Københavns bygningsvæsen.

Det på omstående ekstrakt-genpart angivne afløbsarbejde er udført, hvorefter der herfra intet er at indvende mod udstedelse af bygningsattest.

AB

Skr. <i>LSL</i>	KONCEPT	genp. til
Set		Konf. <i>My</i>

KØBENHAVNS MAGISTRATS 4. AFDELING
 STADSINGENIØRENS DIREKTORAT, AFLØBSKONTORET
 SANITETSAFDELINGEN
 ISLANDS BRYGGE 37 - 2300 KØBENHAVN S

Kuv. *Mr. Ivan Bekk,*
Rennsgade 2,
2100 København Ø.

Hermed 3 bilag

Til ejeren af ejendommen
 matr. nr. 1129
Hidensbys Klødebo kvarter,
Rennsgade 2

Tilladelse vedr. afløbsanlæg

i h.t. § 18 i lov nr. 372 af 13. juni 1973 om miljøbeskyttelse, jfr. miljøministeriets bekendtgørelse nr. 174 af 29. marts 1974 om behandling af sager om tilførsel af spildevand til vandløb, søer eller havet m.v. § 21.

På magistratens vegne meddeles herved den i andragende af
31.1.79 modt. 7.2.79

ansøgte tilladelse til på ovennævnte ejendom at udføre den/
 ÷ det på vedlagte plan viste afløbsanlæg *med indretning af kælderen på 1' fl.*

Approbation *151 619 79*
 B-jour. nr. *431.82990*
 B-till. *8-6-79*

Bygningsforandringer:

HV: */*
 + 0,30

KG: */*

Bem.: */*

Andr. <i>/</i>	Ejerlejlighed
Planer <i>/</i>	ja <input checked="" type="checkbox"/>
Erkl. <i>/</i>	Miljø nr.
Genp. <i>/</i>	

K. */*

anm. d. */* 19
 Gravetill. ja nej
 Gade */*

udstedt d. */* 19
S. JENSEN OG THORSEN v/ BRUNO JENSEN 586998.

anm. d. *2016* 19 *80*
 San-tilsyn ja nej
 Erkl. modtaget *X* *1016* 19 *80*

B.P.B. færdigm. */* 19
 B. till. */*

1. varsel */* 19
 2. varsel */* 19
 indb. */* 19 */* 19

Arb. udført *2716* 19 *80*

Dep. krævet */* 19
 Dep. frigivet */* 19

Afv. matr. forh. dekl.

Beløb rekv. */* 19

Attest udstedt *2716* 19 *80*

Denne side er ranset maskinelt

på betingelse af:

- at bygningsvæsenets særlige tilladelse til de med anlægget forbundne bygningsarbejder er erhvervet,
- at afløbsanlægget udføres af autoriserede kloakmestre og gas-, vand- og sanitetsmestre efter forudgående anmeldelser og i nøje overensstemmelse med de til enhver tid gældende afløbsbestemmelser for staden København,
- at miljø- og levnedsmiddelkontrollens særlige tilladelse om fornødent er erhvervet,
- at Københavns vandforsynings særlige tilladelse erhverves, såfremt det her omhandlede afløbsanlæg medfører nyt vandindlæg eller ændring i ejendommens eksisterende vandindlæg,
- at den bygningsattest, der skal udstedes for såvel afløbsanlægget som de i forbindelse dermed foretagne bygningsarbejder, til sin tid indløses i staden Københavns hovedkasse.

Såfremt der foretages opgravning i gadeareal, må det yderligere iagttages:

- at eksisterende ledninger i gaden ikke er til hinder for afløbsanlæggets udførelse efter planen,
- at arbejdet i gadearealet ikke påbegyndes, forinden kloakmesteren har indhentet særlig tilladelse til at foretage opgravning i gaden samt foretaget anmeldelse til politiet og de institutioner, der er anført i gravetilladelsen.

Såfremt der udføres afløbsinstallationer (wc'er, vaske, gulv afløb m.v.) med overkant beliggende under kantstenskote, vil der uanset eventuel anbringelse af højvandslukker og uanset en af myndigheden opgivet højvandskote være risiko for indtrængen af vand gennem afløbsledninger eller installationsgenstande under stærke regnskyl eller tilstopning af afløbssystemet. Opmærksomheden henledes i denne forbindelse på, at myndigheden ikke påtager sig noget ansvar for den skade, der eventuelt måtte opstå herved.

Der vil ikke herfra blive ført tilsyn med sanitetsarbejdet.

Attest vil ikke blive udstedt, før vedlagte erklæring angående sanitetsarbejdet i underskrevet stand er tilstillet sanitetsafdelingen ved arbejdets afslutning.

Tilladelsen meddeles endvidere på følgende betingelser:

at der kun anvendes va-godkendte rør og formstykker til afløbsledninger af PVC/PEL/PEH/PP/ABS,

at bestemmelserne i "Dansk Ingeniørforenings norm for afløbsledninger af stift PVC/PEL i bygninger" iagttages,

~~(at arbejdet vedrørende afløbsledningerne af PEH (Gebra- rit/Akatherm), PP, ABS o. lign. udføres efter de retningslinier, der er angivet i va-godkendelsen (/)),~~

at gennemføringerne i etageadskillelserne udføres tætte,
at rørene ved placering af muffe eller på anden måde sikres mod forskydninger under brand.

22-2-79
mo

L. Karlsson

Koncept

KØBENHAVNS MAGISTRATS 4. AFDELING
STADSINGENIØRENS DIREKTORAT, AFLØBSKONTORET
SANITETSAFDELINGEN
ISLANDS BRYGGE 37 - 2300 KØBENHAVN S

Dato 27. JUN. 1980

Til magistratens 4. afdeling.
direktoratet for staden
Københavns bygningsvæsen.

Det på omstående ekstrakt-genpart angivne afløbsarbejde er udført, hvorefter der herfra intet er at indvende mod udstedelse af bygningsattest.

Betovgelbygningsbetningen

W

ERKLÆRING
(Færdigmelding af
sanitetsarbejde).

STADSINGENIØRENS DIREKTORAT, AFLØBSKONTORET
SANITETSAFDELINGEN
ISLANDS BRYGGE 37 - 2300 KØBENHAVN S
(01-77) SU 1088. Fra ca. 1/6-77: XXXXXXXXXX

Den 30/5 1980

1129 Udenbys Klædebo
Vedr. ejd. matr.nr.:kvarter,
gade Romsøgade nr. 2

Under henvisning til bestemmelserne i Bygningsreglement 1977, kap. 1.5, stk. 4 færdigmelder undertegnede sanitetsmester herved det ved Sanitetsafdelingens approbation af 15. / juni 1979 tilladte sanitetsarbejde, idet jeg samtidig erklærer, at sanitetsarbejdet er udført i overensstemmelse med såvel bestemmelserne i Norm for afløbsinstallationer som med betingelserne i approbationen med tilhørende plan (eller vedlagte rettede plan).

Eventuelle supplerende oplysninger:
.....
.....
.....
.....

.....
Sanitetsmesterens egenhændige underskrift.

Borndal
.....
Stempel med adresse og telefon.

SANITETSAFDELINGEN
REGISTRERET
10 JUNI 1980

- 2 JUNI 1980

JENSEN & THORSEN ApS
VVS
FRANKRIGSGADE 12 - 2300 S
TLF. 01 - 58 69 98 - 01 - 58 69 88

Denne side er rensat maskinelt

31-1-1979

sc 10-10-29.

MAG. 4. AFD.
3. EKSP. KT.
04032 -7. FEB. 79
POSTKONTROL

Spildevandsandragende.

EJERLEJLIGHEDER

I tilslutning til det d.d. fremsendte byggeandragende, ansøger undertegnede ejer af lejligheden Romsøgade 2^{th.} herved om tilladelse til at udføre afløb for det på vedlagte tegning viste baderum.

Arbejdet omfatter installation af et gulvafløb samt af en håndvask. Afløbsledningerne tilsluttes den eksisterende WC-faldstamme. Gulvafløbet med vandlås samt tilhørende afløbsledning udføres i plast.

Der vedlægges tilladelse fra ejeren lejligheden i stueetagen Romsøgade 2^{th.} og Nygårdsvej 17^{tv.}, til anbringelse af afløbsledning under loft i disse lejligheder.

70
135

Med venlig hilsen

Ivan Bæhr

Ivan Bæhr
Romsøgade 2
2100 Ø

SANITETSAFDELINGEN
REGISTRERET
20 FEB. 1979

BILAG TIL AFLØBSTILLADELSE
AF 15 JUNI 1979
STADSING. DIR.
SANITETSAFDELINGEN
København

BYGGESAG ER UNDER EKSPEDITION

Retill. reho. 23/2-79 3/2!

UK 82990 7/2-79

Matr. nr. 1129

UK kvarter

Registreret
Dir. i st. Køb. bygn. væsen
Byggesagsjournalen

sanitetsafd.

L.B.

MAGISTRATENS 4. AFDELING

KØBENHAVNS KOMMUNES BYGGE- OG BOLIGDIREKTORAT
BYGGESAGSAFDELINGEN

OTTILIAVEJ 1

2500 VALBY, d. 8. juni 1979.

TELF. [redacted]
LOKAL 258.

B-JOURNAL NR. UK 82990.

Hermed 4 bilag.

PJ

BYGGETILLADELSE



vedrørende

Ejendommen matr. nr. 1129 Udenbys Klædebo kvarter.

Beliggenhed og husnummer: Romsøgade 2, Nygårdsvej 17.

Ansøger: Ivan Bæhr.

Bygherre: -"-

Ejer: af ejerlejlighed nr. 3: Ivan Bæhr.

---oOo---

I andragende af 31. januar 1979 har De ansøgt om tilladelse til på 1. sal th. i nr. 2 at udvide wc-rummet og installere bad heri.

Bestemmelserne i bygningsreglementet 1977, kap. 4.3.2., stk. 4, om dørbredde, og kap. 4.3.4., stk. 1, om fri afstand foran sanitære installationer er ikke iagttaget, men de fornødne dispensationer gives herved på den i stk. 2 nævnte betingelse.

Tilladelse meddeles herefter på betingelse af,

stk. 1

at gulv og vægge i bade- og wc-rummet udføres i henhold til SBI-anvisning 109, som oplyst,

stk. 2

at døren til bade- og wc-rummet ikke udføres med mindre bredde end lejlighedens øvrige døre,

stk. 3

at arbejdets udførelse i enkeltheder godkendes af bygningsinspektøren, og

stk. 4

at der udføres vandafledning på forskriftsmæssig måde efter en af magistraten forud godkendt plan, hvorved bemærkes, at der ved nærværende

12 JUNI 1979

byggetilladelse ikke er taget stilling til udførelsen af vandafledningen.

Stk. 5

Der er ved nærværende byggetilladelse ikke taget stilling til udførelsen af vandinstallationen. Herom må tilladelse og godkendelse indhentes hos Københavns vandforsyning.

Stk. 6

Der vedlægges blanket til anmeldelse om byggearbejdets påbegyndelse og færdiggørelse.

P. B. V.

E.B.

Holger Rasmussen

Til ejerlejlighedens ejer
hr. Ivan Bæhr
Romsøgade 2
2100 København Ø.

2B

Skr.	KONCEPT	genp. til _____
Set		Konf.

KØBENHAVNS MAGISTRATS 4. AFDELING
 STADSINGENIØRENS DIREKTORAT, AFLØBSKONTORET
SANITETSAFDELINGEN
 ISLANDS BRYGGE 37 - 2300 KØBENHAVN S

Kuv. Karen Moos
Drejögade 31 3th.
2100 København.

Hermed bilag
 Til ejeren af ejendommen
 matr. nr. 1129
Hedenbys Klædebo kvarter,
Romsbøgade 2.

Tilladelse vedr. afløbsanlæg

i.h.t. § 16 i lov nr. 323 af 26/6 1975, byggelov, og § 18 i lov nr. 372 af 13. juni 1973 om miljøbeskyttelse, jfr. miljøministeriets bekendtgørelse nr. 174 af 29. marts 1974 om behandling af sager om tilførsel af spildevand til vandløb, søer eller havet m.v. § 21.

På magistratens vegne meddeles herved den i andragende af
13-6-79.

ansøgte tilladelse til på ovennævnte ejendom at udføre
 den/det på vedlagte plan viste afløbsanlæg instal-
lese i sk. håndværk i toilet-
rummet på 2'sal to.

Approbation	/	19
B-jour. nr.	<u>UK 76.</u>	
B-till.	_____	
Bygningsforandringer:	_____	
HV:	_____	
	+ 0,30	_____
KG:	_____	
Bem.:	_____	
Andr.	<u>0</u>	Ejerlejlighed
Planer	<u>0</u>	ja <input type="checkbox"/>
Erkl.	<u>1</u>	Miljø
Genp.	_____	nr. _____
K.	_____	
anm. d.	/	19
Gravetill.	ja <input type="checkbox"/>	nej <input type="checkbox"/>
Gade	_____	
udstedt d.	/	19
S.	_____	
anm. d.	/	19
San-tilsyn	ja <input type="checkbox"/>	nej <input checked="" type="checkbox"/>
Erkl. modtaget	/	19
B.P.B. færdigm.	/	19
B. till.	_____	
1. varsel	/	19
2. varsel	/	19
indb.	/	19
Arb. udført	/	19
Dep. krævet	/	19
Dep. frigivet	/	19
Afv. matr. forh. <input type="checkbox"/>	dekl. <input type="checkbox"/>	
Beløb rekv.	/	19
Attest udstedt	/	19

Denne side er ranset maskinelt

14. JUN. 1979

København, d. 13. juni 79.

MAG. 4. AFD.
3. EKSP. KT.
17867 18. JUN. 79
POSTKONTROL

Til sanitetsafdelingen
Islands Brygge 37
2300 København S.

210-10-29.

Bill. rekr. dt. - 3 JULI 1979 *kh.*

Da jeg står for at skulle sælge min
lejlighed Romsgade 2 ^{2tv}, København Ø
matri. nr. UK 1129, bliver jeg klar over,
at der er visse problemer vedr. en hånd-
vask, som var opsat, da jeg overtog lejlig-
heden i 1973. Håndvasken er tilsluttet
det eksisterende afløb ved toiletet. Des-
værre kender jeg ikke den blikkenslager,
der har opsat og tilsluttet håndvasken,
men jeg kan oplyse Dem, at røret fra
håndvasken til pædstammen måler
40 mm.

SANITETSAFDELINGEN
REGISTRERET
27 JUNI 1979

Registreret UK 76 18/6-79
Byggesagsjournalen BYGGESAG ER UNDER EKSPEDITION

Da det er af stor betydning for mig,

at få det godkendt, beder jeg Dem ven-
ligst snarest muligt sende mig en
skriftlig godkendelse.

Med venlig hilsen

Karen Maas

Romsøgade 2^{2tv}

2100 København Ø

per. 15/6.79: Drejøgade 31^{3th}

2100 København Ø

ERKLÆRING
(Færdigmelding af
sanitetsarbejde).

STADSIINGENIØRENS DIREKTORAT, AFLØBSKONTORET
SANITETSAFDELINGEN
ISLANDS BRYGGE 37 - 2300 KØBENHAVN S
(01-77) SU 1088. Fra ca. 1/6-77:

Den / 19

Vedr. ejd. matr.nr.:kvarter,
gade nr.

Under henvisning til bestemmelserne i Bygningsreglement 1977, kap. 1.5, stk. 4 færdigmelder undertegnede sanitetsmester herved det ved Sanitetsafdelingens approbation af / 19 tilladte sanitetsarbejde, idet jeg samtidig erklærer, at sanitetsarbejdet er udført i overensstemmelse med såvel bestemmelserne i Norm for afløbsinstallationer som med betingelserne i approbationen med tilhørende plan (eller vedlagte rettede plan).

Eventuelle supplerende oplysninger:
.....
.....
.....
.....

.....
Sanitetsmesterens egenhændige underskrift.

.....
Stempel med adresse og telefon.

Denne side er ranset maskinelt

Set	Skr.	KONCEPT	genp. til
Konf.			

KØBENHAVNS MAGISTRATS 4. AFDELING
 STADSINGENIØRENS DIREKTORAT, AFLØBSKONTORET
 SANITETSAFDELINGEN
 ISLANDS BRYGGE 37 - 2300 KØBENHAVN S
 (01-77) SU 1088

Kuv. *g.v.s. Keene fensler
 childsgård 21
 2700 Brønshøj*

Hermed *3* bilag

Til ejeren af ejendommen

matr. nr. *1129*
Udenbys Klædebo kvarter,
Kyngårdsvej 12

Tilladelse vedr. afløbsanlæg

i h. t. ~~§ 6 i lov nr. 148 af 29/3 1939, byggelov for staden København, og § 18 i lov nr. 372 af 13. juni 1973 om miljøbeskyttelse, jfr. miljøministeriets bekendtgørelse nr. 174 af 29. marts 1974 om behandling af sager om tilførsel af spildevand til vandløb, søer eller havet m.v. § 21.~~

På magistratens vegne meddeles herved den i andragende af *23.2.77*

ansøgte tilladelse til på ovennævnte ejendom at udføre ~~den~~

∴ det på vedlagte plan viste afløbsanlæg *ved indretning af baderum på Isakla*

Approbation *16/3 1977*
 B-jour. nr. *UK 80861*
 B-till. *27-11-79.*

Bygningsforandringer: *+*

HV: *+ 0,30*
 KG: *[diagram]*

Bem.:

Andr. <i>1</i>	Ejerlejlighed
Planer <i>1</i>	ja <input checked="" type="checkbox"/>
Erkl. <i>1</i>	Miljø
Genp.	nr.

K.

anm. d. */ 19*
 Gravetill. ja nej
 Gade

udstedt d. */ 19*

S. *Andr. 80*

anm. d. *16/3 1977*
 San-tilsyn ja nej
 Erkl. modtaget *15/4 1977*

B.P.B. færdigm. */ 19*

B. till.

1. varsel */ 19*
 2. varsel */ 19*
 indb. */ 19*

Arb. udført *18/4 1977*

Dep. krævet */ 19*

Dep. frigivet */ 19*

Afv. matr. forh. dekl.

Beløb rekv. */ 19*

Attest udstedt *20/4 1977*

på betingelse af:

- at bygningsvæsenets særlige tilladelse til de med anlægget forbundne bygningsarbejder er erhvervet,
- at afløbsanlægget udføres af autoriserede kloakmestre og gas-, vand- og sanitetsmestre efter forudgående anmeldelser og i nøje overensstemmelse med de til enhver tid gældende afløbsbestemmelser for staden København,
- at miljø- og levnedsmiddelkontrollens særlige tilladelse om fornødent er erhvervet,
- at Københavns vandforsynings særlige tilladelse erhverves, såfremt det her omhandlede afløbsanlæg medfører nyt vandindlæg eller ændring i ejendommens eksisterende vandindlæg,
- at den bygningsattest, der skal udstedes for såvel afløbsanlægget som de i forbindelse dermed foretagne bygningsarbejder, til sin tid indløses i staden Københavns hovedkasse.

Såfremt der foretages opgravning i gadeareal, må det yderligere iagttages:

- at eksisterende ledninger i gaden ikke er til hinder for afløbsanlæggets udførelse efter planen,
- at arbejdet i gadearealet ikke påbegyndes, forinden kloakmesteren har indhentet særlig tilladelse til at foretage opgravning i gaden samt foretaget anmeldelse til politiet og de institutioner, der er anført i gravetilladelsen.

Såfremt der udføres afløbsinstallationer (wc'er, vaske, gulv afløb m.v.) med overkant beliggende under kantstenskote, vil der uanset eventuel anbringelse af højvandslukker og uanset en af myndigheden opgivet højvandskote være risiko for indtrængen af vand gennem afløbsledninger eller installationsgenstande under stærke regnsky eller tilstopning af afløbssystemet. Opmærksomheden henledes i denne forbindelse på, at myndigheden ikke påtager sig noget ansvar for den skade, der eventuelt måtte opstå herved.

Uanset bestemmelserne i afløbsregulativets § 5, stk. 2 vil der ikke herfra blive ført tilsyn med sanitetsarbejdet (jf. cirkulære af december 1970 til samtlige sanitetsmestre).

Attest vil ikke blive udstedt, før vedlagte erklæring angående sanitetsarbejdet i underskrevet stand er tilstillet sanitetsafdelingen ved arbejdets afslutning.

Tilladelsen meddeles endvidere på følgende betingelser:

16
at bestemmelserne i kap. 7.8 i BR.-77 iagttages, herunder at afløb fra installationer til gulv afløb udføres med vandtætte samlinger, f.eks. som PEL- eller PEH-rør med tilhørende godkendte fittings, idet den ansøgte

tilladelse til at benytte PVC-rør ikke kan ^{gives} tillades,

at der kun anvendes va-godkendte rør og formstykker til afløbsledninger af PVC/~~PEL~~/PEH,

at bestemmelserne i "Dansk Ingeniørforenings norm for afløbsledninger af stift PVC/~~PEL~~ i bygninger" iagttages,

Torvald

G. Zabel

7-3-77
Ono

Koncept

KØBENHAVNS MAGISTRATS 4. AFDELING

STADSINGENIØRENS DIREKTORAT, AFLØBSKONTORET

SANITETSAFDELINGEN

ISLANDS BRYGGE 37 - 2300 KØBENHAVN S

(01-77) SU 1088

Dato 20. APR. 1977

Til magistratens 4. afdeling.
direktoratet for staden
Københavns bygningsvæsen.

Det på omstående ekstrakt-genpart angivne afløbsarbejde er udført, hvorefter der herfra intet er at indvende mod udstedelse af bygningsattest.

L. Karlsson

84

MAGISTRATENS 4. AFDELING

KØBENHAVNS KOMMUNES BYGGE- OG BOLIGDIREKTORAT
BYGGESAGSAFDELINGEN

OTTILIAVEJ 1

2500 VALBY, d. 27. november 1979.

Hermed 7 bilag.

TELF. [REDACTED]
LOKAL 285

B-JOURNAL NR. UK 80861

KS/PJ

BYGGETILLADELSE

vedrørende

Ejendommen matr. nr. 1129 Udenbys Klædebo kvarter.

Beliggenhed og husnummer: Nygårdsvej 17 og Romsøgade 2.

Ansøger: Erik Antonsen.

Bygherre: -"-

Ejer: af ejerlejlighed nr. 10: Erik Antonsen.

---o0o---

I ansøgning af 20. august 1979 har De igen ansøgt om tilladelse/på 1. sal th. i nr. 17 at bibeholde en foretagen udvidelse af wc-rummet og installation og bad heri.

Bestemmelserne i bygningsreglementet-1977, kapitel 4.3.3., stk. 6, og kapitel 4.3.4., stk. 1, er ikke iagttaget men de fornødne dispensationer gives herved e.o.

Tilladelse meddeles herefter på betingelse af,

stk. 1

at bestemmelserne om gulv og vægge i bygningsreglementet-1977, kapitel 7.8., eller SBI-anvisning nr. 109 med tillæg, iagttages,

stk. 2

at afløb fra håndvask til gulvafløb er udført af PEH eller PEL rør, samlet med messing-fittings,

stk. 3

at skillevæggen mellem wc-rum og udvidelsen er fjernet, som angivet på den til andragende af 21. april 1977 hørende tegning,

stk. 4

at overdækningen over muråbningen godkendes af bygningsinspektøren,

14 JAN. 1980

stk. 5

at wc-rummets aftrækskanal forsynes med mekanisk ventilation efter bygningsinspektørens godkendelse,

stk. 6

at arbejdets udførelse i øvrigt i enkeltheder godkendes af bygningsinspektøren, og

stk. 7

at der udføres vandafledning på forskriftsmæssig måde efter en af magistraten forud godkendt plan, hvorved bemærkes, at der ved nærværende byggetilladelse ikke er taget stilling til udførelsen af vandafledningen.

Stk. 8

Der er ved nærværende byggetilladelse ikke taget stilling til udførelsen af vandinstallationen. Herom må tilladelse og godkendelse indhentes hos Københavns vandforsyning.

Stk. 9

./.
Der vedlægges blanket til anmeldelse om byggearbejdets færdiggørelse.

Stk. 10

Opmærksomheden henledes på, at arbejdets udførelse kan forudsætte samtykke fra ejerlejlighedsforeningen og/eller enkelte medlemmer af denne.

P. B. V.
E.B.

Holger Rasmussen

Til ejerlejlighedens ejer
hr. Erik Antonsen
Nygårdsvej 17, 1. th.
2100 København Ø.

BLIKKENSLAGER
GAS - VAND - SANITET
KLOAKMESTER
60 84 51

KEENE JENSEN ARILDGAARD 21 2700 BRØNSHØJ

Brynhildegade 10, 2200, København N den 23/2 1977

Stadsingeniørens direktorat
Afløbskontoret, Sanitetsafdelingen
Islands Brygge 37
2300, København S

MAG. 4. AFD.
3. EKSP. KT.
06553 24.FEB.77
POSTKONTROL

EJERLEJLIGHEDER

Vedr. matr. nr. 1129 Udenbyes Klædebo, Nygaardsvej 17, 1. th.

I forbindelse med projekteret ombygning af eksisterende toilet til toilet med bruseniche i ovennævnte lejlighed, tillader vi os herved at andrage om tilladelse til etablering af afløb ved indskæring af gren på faldstammen.

21 10-10-29.

Med venlig hilsen

Keene Jensen

BILAG TIL AFLØBSTILLADELSE

AF 16 MAR. 1977

STADSING. DIR.
SANITETSAFDELINGEN
København

SANITETSAFDELINGEN
REGISTRERET

- 1 MAR. 1977

Fuldm. rekr. 2/2-77 KJ

Registreret UK 80861 24/2-77
Dir. f. st. Købh. bygn. væsen
Byggesagsjournalen

*B-sag
b-sag rekr 8.3.77 fott*

24 FEB. 1977

BLIKKENSLAGER
GAS - VAND - SANITET
KLOAKMESTER
60 84 51

KEENE JENSEN ARILDSGAARD 21 2700 BRØNSHØJ

Stadsingeniørens Direktorat
Sanitets afd.
Islands Brygge 37
2300 København S.

ERKLÆRING

Undertegnede ... *Held. Due Jensen*

der er lejer af lejligheden Nygaardsvej 17, st. th., der er beliggende lige under den af Erik Antonsen lejede lejlighed Nygaardsvej 17, 1. th. meddeler herved tilladelse til , at der etableres gulv afløb i den sidstnævnte lejlighed og tåle de hermed forbundne gener for mig

København den *9-3/77*

BILAG TIL AFLØBSTILLADELSE
AF 16 MAR. 1977
STADSING. DIR.
SANITETSAFDELINGEN
København

SANITETSAFDELINGEN
REGISTRERET
14 MAR. 1977

ERKLÆRING

Undertegnede

Held Due Jensen

der er lejer af lejligheden Nygaardsvej 17, st. th., der er beliggende lige under den af Erik Antonsen lejede lejlighed Nygaardsvej 17, 1. th. meddeler herved tilladelse til, at der etableres gulv afløb i den sidstnævnte lejlighed og tåle de hermed forbundne gener for mig

København den

9/3/77

1129 UK

SANITETSAFDELINGEN
REGISTRERET
14 MAR. 1977

BILAG TIL AFLØBSTILLADELSE
AF 16 MAR. 1977
STADSING. DIR.
SANITETSAFDELINGEN
København

14 MAR. 1977

ERKLÆRING

Den 14. 4 1977

STADSINGENIØRENS DIREKTORAT
 AFLØBSKONTORET
 SANITETSAFDELINGEN
 ISLANDS BRYGGE 37
 2300 KØBENHAVN S

Vedr. ejd. matr. nr.: 1129 Udenloy's Klædebo kvarter,
 gade Nygaardsej nr. 17

Under henvisning til bestemmelserne i cirkulære af december 1970 færdigmelder undertegnede sanitetsmester herved det ved sanitetsafdelingens approbation af 16/3 1977 til-
 ladte sanitetsarbejde, idet jeg samtidig erklærer, at
 sanitetsarbejdet er udført i overensstemmelse med såvel be-
 stemmelserne i ingeniørforeningens afløbsforskrifter som med
 betingelserne i approbationen med tilhørende plan (eller ved-
 lagte rettede plan).

Therese Jensen

Sanitetsmesterens egenhændige underskrift.

KEENE JENSEN
 aut. gas-, vand- & kloakmester
 Brynhildegade 10 - 2200 N
 Privat: Tlf. 01 - 60 84 51
 Værkst. Tlf. 01 - 83 94 51

SANITETSAFDELINGEN
 REGISTRERET

15 APR. 1977

Stempel med adresse og telefon.

gult. lægges tirsdag,

15 APR. 1977

g/a 15-3412,

Ombygning af eksisterende
toilet 0.8 m² til toilet med
bruseriche 2.2 m².

Lejlighed matr. nr. 1129
Udenbys Klædebos Kvarter

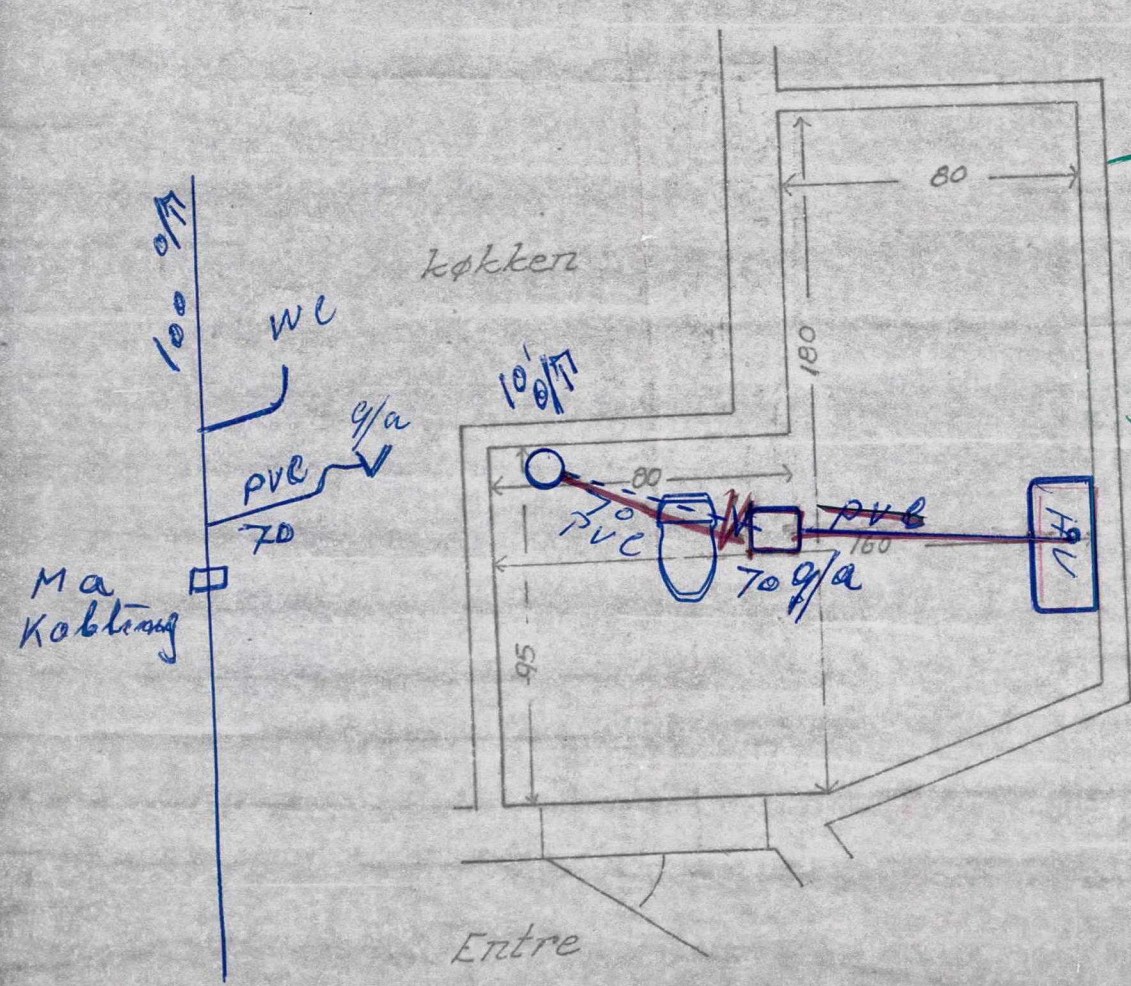

K

S

Evl.

Soveværelse

Til allest

18 / 4 / 77

[Signature]

1:20

Bygherre.

Erik Antonsen
Nygårdsvej 17
2100 kbh. Ø.

SANITETSAFDELINGEN
REGISTRERET
- 1 MAR. 1977

BILAG TIL AFBESKILLAGET 55
AT 15 MAR 1977
STADNING PÅ
SANITETSARBEJDET
København

Set	Skr.	KONCEPT	genp. til
	Konf.		

KØBENHAVNS MAGISTRATS 4. AFDELING
STADSINGENIØRENS DIREKTORAT, AFLØBSKONTORET
SANITETSAFDELINGEN
ISLANDS BRYGGE 37 - 2300 KØBENHAVN S

Kuv. *Thorvald Vesth*
Romsøgade 2 ^{2. th}
2100 København Ø

Hermed 5 bilag

Til ejeren af ejendommen
matr. nr. *1129*
Udenbys Klædebo kvarter,
Romsøgade 2

Tilladelse vedr. afløbsanlæg

i h.t. § 18 i lov nr. 372 af 13. juni 1973 om miljøbeskyttelse, jfr. miljøministeriets bekendtgørelse nr. 174 af 29. marts 1974 om behandling af sager om tilførsel af spildevand til vandløb, søer eller havet m.v. § 21.

På magistratens vegne meddeles herved den i andragende af
18.4.78

ansøgte tilladelse til på ovennævnte ejendom at udføre den/

∴ det på vedlagte plan viste afløbsanlæg *ved ind-
retning af kælderen på
2' sal etc.*

Approbation *916 1978*
B-jour. nr. *UK 82006*
B-till. *7-6-78*

Bygningsforandringer:

HV: *+ 0,30*

KG:

Bem.:

Andr. <i>281</i>	Ejerlejlighed ja <input checked="" type="checkbox"/>
Planer <i>281</i>	
Erkl. <i>1</i>	
Genp.	Miljø nr.

K.

anm. d. / 19
Gravetill. ja nej
Gade

udstedt d. / 19

S. *B. Børndorff Bendtsen*
01-218378
01-218324

anm. d. *916 1978*
San-tilsyn ja nej
Erkl. modtaget *219 1978*

B.P.B. færdigm. / 19

B. till.

1. varsel / 19
2. varsel / 19
indb. / 19

Arb. udført *2579 78*

Dep. krævet / 19

Dep. frigivet / 19

Afv. matr. forh. dekl.

Beløb rekv. / 19

Attest udstedt *2719 1978*

Denne side er ranset maskinelt

på betingelse af:

- at bygningsvæsenets særlige tilladelse til de med anlægget forbundne bygningsarbejder er erhvervet,
- at afløbsanlægget udføres af autoriserede kloakmestre og gas-, vand- og sanitetsmestre efter forudgående anmeldelser og i nøje overensstemmelse med de til enhver tid gældende afløbsbestemmelser for staden København,
- at miljø- og levedsmiddelkontrollens særlige tilladelse om fornødent er erhvervet,
- at Københavns vandforsynings særlige tilladelse erhverves, såfremt det her omhandlede afløbsanlæg medfører nyt vandindlæg eller ændring i ejendommens eksisterende vandindlæg,
- at den bygningsattest, der skal udstedes for såvel afløbsanlægget som de i forbindelse dermed foretagne bygningsarbejder, til sin tid indløses i staden Københavns hovedkasse.

Såfremt der foretages opgravning i gadeareal, må det yderligere iagttages:

- at eksisterende ledninger i gaden ikke er til hinder for afløbsanlæggets udførelse efter planen,
- at arbejdet i gadearealet ikke påbegyndes, forinden kloakmesteren har indhentet særlig tilladelse til at foretage opgravning i gaden samt foretaget anmeldelse til politiet og de institutioner, der er anført i gravetilladelsen.

Såfremt der udføres afløbsinstallationer (wc'er, vaske, gulvafløb m.v.) med overkant beliggende under kantstenskote, vil der uanset eventuel anbringelse af højvandslukker og uanset en af myndigheden opgivet højvandskote være risiko for indtrængen af vand gennem afløbsledninger eller installationsgenstande under stærke regnskyl eller tilstopning af afløbssystemet. Opmærksomheden henledes i denne forbindelse på, at myndigheden ikke påtager sig noget ansvar for den skade, der eventuelt måtte opstå herved.

Der vil ikke herfra blive ført tilsyn med sanitetsarbejdet.

Attest vil ikke blive udstedt, før vedlagte erklæring angående sanitetsarbejdet i underskrevet stand er tilstillet sanitetsafdelingen ved arbejdets afslutning.

Tilladelsen meddeles endvidere på følgende betingelser:

at der kun anvendes va-godkendte rør og formstykker til afløbsledninger af PVC/~~PEH/PP/ABS~~,

at bestemmelserne i "~~Dansk Ingeniørforenings~~ norm for afløbsledninger af stift PVC/~~PEH~~ i bygninger" iagttages,

(at arbejdet vedrørende afløbsledningerne af PEH (Geberit/Akatherm), PP, ABS o. lign. udføres efter de retningslinier, der er angivet i va-godkendelsen (/)),

at gennemføringerne i etageadskillelserne udføres tætte,

at rørene ved placering af muffe eller på anden måde sikres mod forskydninger under brand.

2-5-78
CWO
L. Karlsson

Koncept

KØBENHAVNS MAGISTRATS 4. AFDELING

STADSINGENIØRENS DIREKTORAT, AFLØBSKONTORET

SANITETSAFDELINGEN

ISLANDS BRYGGE 37 - 2300 KØBENHAVN S

Dato 27. SEP. 1978

Til magistratens 4. afdeling.
direktoratet for staden
Københavns bygningsvæsen.

Det på omstående ekstrakt-genpart angivne afløbsarbejde er udført, hvorefter der herfra intet er at indvende mod udstedelse af bygningsattest.

L. Karlsson

h

ERKLÆRING
(Færdigmelding af
sanitetsarbejde).

STADSIINGENIØRENS DIREKTORAT, AFLØBSKONTORET
SANITETSAFDELINGEN
ISLANDS BRYGGE 37 - 2300 KØBENHAVN S
(01-77) SU 1088. Fra ca. 1/6-77: [redacted]

Den 20/9 1978

Vedr. ejd. matr.nr.:...1129 Udenbys Klædebo.....kvarter,
gade Romsøgade..... nr.2

Under henvisning til bestemmelserne i Bygningsreglement 1977, kap. 1.5, stk. 4 færdigmelder undertegnede sanitetsmester herved det ved Sanitetsafdelingens approbation af 9 / 6 1978 tilladte sanitetsarbejde, idet jeg samtidig erklærer, at sanitetsarbejdet er udført i overensstemmelse med såvel bestemmelserne i Norm for afløbsinstallationer som med betingelserne i approbationen med tilhørende plan (eller vedlagte rettede plan).

Eventuelle supplerende oplysninger:
.....
.....
.....
.....

.....
B. Barndorph Bendtsen
.....
Sanitetsmesterens egenhændige underskrift.

.....
Stempel med adresse og telefon.

B. Barndorph Bendtsen M/s
Blikkenslager - Gas - Vand - Sanitet
Ny Carlsbergvej 15, 1760 Kbh. V.
Tlf. 21 83 78 - 21 83 24

SANITETSAFDELINGEN
REGISTRERET
21 SEP. 1978

T. [redacted]-3-77 SD-OS

21. SEP. 1978

Denne side er ranset maskinelt

Thorkil Vesth
Romsøgade 2^{II}
2100 Ø

18/4 -78

22 10-10-79.

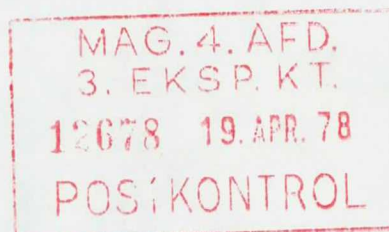

Til magistratens 4. afdeling
Direktoratet for staden Københavns bygningsvæsen.
Rådhuset
1599 V

Spildevandsandragende.

I tilslutning til det under 12.ds. fremsendte byggeandragende, ansøger undertegnede ejer af lejligheden Romsøgade 2^{II} th. *1129UK* herved om tilladelse til at udføre afløb for det på vedlagte tegning viste baderum.

Arbejdet omfatter installation af et gulvafløb samt af en håndvask. Afløbsledningerne tilsluttes den eksisterende WC-faldstamme. - Gulvafløbet med vandlås samt tilhørende afløbsledning udføres af plast.

Der vedlægges tilladelse af 13/4 -78 fra ejeren af lejligheden på 1.sal th., til anbringelse af afløbsledning under loft i denne lejlighed.

Med venlig hilsen

Thorkil Vesth

Thorkil Vesth.

BYGGESAG ER UNDER EKSPEDITION

Registreret

Dir. f. st. Køb. bygn. væsen

Byggesagsjournalen

Dir. f. st. Køb. bygn. væsen



b. sag nr. 2.5.78 f. m. 0V 2006 19/4-78

København den 13/4 -78

Undertegnede ejer af lejligheden Romsøgade 2^I th. i
ejendommen matr. nr. 1129 Udenbys Klædebo kvarter
giver herved tilladelse til, at der til brug for
afløbet fra badeværelse på 2. sal th. (Romsøgade 2)
anbringes en afløbsledning under loftet i min
lejlighed.

Ivan Bekker

BILAG TIL AFLØBSTILLADELSE
AF 9 JUNI 1978
STADSING. DIR.
SANITETSAFDELINGEN
København

SANITETSAFDELINGEN
REGISTRERET
20 APR. 1978

Genpart.

MAGISTRATENS 4^{DE} AFDELING
DIREKTORATET FOR STADEN KØBENHAVNS BYGNINGSVÆSEN
RADHUSET

1599 KØBENHAVN V., d. 7. juni 1978.

Hermed 4 bilag.

TELF. [redacted]	Lokal 405
Hovedjournal	" 395
A-journal	" 396
B-journal (byggesager)	" 432
G-journal	" 420
M-journal	" 414
P-journal	" 414
Bogholderiet	414

B-JOURNAL NR.

SPV-APP. AF.
-9. JUNI 1978

BYGGETILLADELSE

i henhold til § 6 i lov nr. 148 af 29/3 1939, byggelov for staden København,
vedrørende

Ejendommen matr. nr. 1129 Udenbys Klædebo kvarter.
Beliggenhed og husnummer: Romsøgade 2 og Nygårdsvej 17.
Andrager: Thorkil Vesth.
Bygherre: -"-
Ejer: af ejerlejlighed nr. 3: Thorkil Vesth.

---000---

I andragende af 12. april 1978 har De ansøgt om tilladelse til på 2. etage th. i nr. 2 at udvide toiletrummet og installere bad heri.

Bestemmelserne i bygningsreglementet 1977, kap. 4.3.2., stk. 4 f, kap. 4.3.4., stk. 1, og kap. 11.2.2., er ikke isgtaget, men magistraten giver herved de i så henseende fornødne dispensationer.

Tilladelse meddeles herefter på betingelse af,

stk. 1

at gulvvog vægge i wc-baderummet, som ansøgt, udføres i overensstemmelse med bestemmelserne i SBI-anvisning nr. 109,

stk. 2

at arbejdets udførelse i enkeltheder godkendes af stadsbygmesterens direktorat (bygningsinspektøren), og

stk. 3

at der udføres vandafledning på forskriftsmæssig måde efter en af magistraten forud godkendt plan, hvorved bemærkes, at der ved nærværende byggetilladelse ikke er taget stilling til udførelsen af vandafledningen.

- 8 JUNI 1978

Stk. 4

Der er ved nærværende byggetilladelse ikke taget stilling til udførelsen af vandinstallationen. Herom må tilladelse og godkendelse indhentes hos Københavns vandforsyning.

Stk. 5

./.
Der vedlægges blanket til anmeldelse om byggearbejdets påbegyndelse og færdiggørelse.

P. B. V.
E.B.

Holger Rasmussen

Til ejerlejlighedens ejer
hr. Thorkil Vesth
Romsøgade 2, 2.th.
2100 København Ø.

Set	Skr. <i>NO</i>	KONCEPT	genp. til
<i>JK</i>	Konf. <i>JK</i>		

KØBENHAVNS MAGISTRATS 4. AFDELING
 STADSINGENIØRENS DIREKTORAT, AFLØBSKONTORET
 SANITETSAFDELINGEN
 ISLANDS BRYGGE 37 - 2300 KØBENHAVN S
 (01-77) SU 1088

Kuv. *Ark. Uffe Kjer*
Parkvej 3
2960 Rungsted Kyst

Hermed *2* bilag

Til ejeren af ejendommen

matr. nr. *1127*
Udenbys Klædebo kvarter,
Romsøgade 10

Tilladelse vedr. afløbsanlæg

i h. t. ~~§ 6 i lov nr. 148 af 29/3 1939, byggelov for staden København, og § 18 i lov nr. 372 af 13. juni 1973 om miljøbeskyttelse, jfr. miljøministeriets bekendtgørelse nr. 174 af 29. marts 1974 om behandling af sager om tilførsel af spildevand til vandløb, søer eller havet m.v. § 21.~~

På magistratens vegne meddeles herved den i andragende af *27.6.77*

ansøgte tilladelse til på ovennævnte ejendom..... at udføre ~~den~~

∴ det på vedlagte plan..... viste afløbsanlæg *ind i indretning af bad i solet rummet på 2' sæt,*

1/78 2 dages kort til andr. #

Approbation *31/8 1977*
 B-jour. nr. *UK 81220*
 B-till. *9-8-77 og 5-10-77*

Bygningsforandringer:

HV:

+ 0,30

KG:

Bem.:

Andr. <i>0</i>	Ejerlejlighed
Planer <i>1</i>	ja <input checked="" type="checkbox"/>
Erkl. <i>1</i>	Miljø
Genp.	nr.

K.

anm. d. / 19

Gravetill. ja nej

Gade

udstedt d. / 19

S. *Kjeld Hansen, Egnsgade 01-26 3438.*

anm. d. *7/2 1978*

San-tilsyn *stikprøve* ja nej

Erkl. modtaget *7/2 1978*

B.P.B. færdigm. *16/1 1978*

B. till. *9/8 77 og 5/10 77 JK*

1. varsel / 19

2. varsel / 19

indb. / 19

Arb. udført *20/2 78*

Dep. krævet / 19

Dep. frigivet / 19

Afv. matr. forh. dekl.

Beløb rekv. / 19

Attest udstedt *13/2 1978*

på betingelse af:

- at bygningsvæsenets særlige tilladelse til de med anlægget forbundne bygningsarbejder er erhvervet,
- at afløbsanlægget udføres af autoriserede kloakmestre og gas-, vand- og sanitetsmestre efter forudgående anmeldelser og i nøje overensstemmelse med de til enhver tid gældende afløbsbestemmelser for staden København,
- at miljø- og levnedsmiddelkontrollens særlige tilladelse om fornødent er erhvervet,
- at Københavns vandforsynings særlige tilladelse erhverves, såfremt det her omhandlede afløbsanlæg medfører nyt vandindlæg eller ændring i ejendommens eksisterende vandindlæg,
- at den bygningsattest, der skal udstedes for såvel afløbsanlægget som de i forbindelse dermed foretagne bygningsarbejder, til sin tid indløses i staden Københavns hovedkasse.

Såfremt der foretages opgravning i gadeareal, må det yderligere iagttages:

- at eksisterende ledninger i gaden ikke er til hinder for afløbsanlæggets udførelse efter planen,
- at arbejdet i gadearealet ikke påbegyndes, forinden kloakmesteren har indhentet særlig tilladelse til at foretage opgravning i gaden samt foretaget anmeldelse til politiet og de institutioner, der er anført i gravetilladelsen.

Såfremt der udføres afløbsinstallationer (wc'er, vaske, gulv afløb m.v.) med overkant beliggende under kantstenskote, vil der uanset eventuel anbringelse af højvandslukker og uanset en af myndigheden opgivet højvandskote være risiko for indtrængen af vand gennem afløbsledninger eller installationsgenstande under stærke regnskyl eller tilstopning af afløbssystemet. Opmærksomheden henledes i denne forbindelse på, at myndigheden ikke påtager sig noget ansvar for den skade, der eventuelt måtte opstå herved.

Uanset bestemmelserne i afløbsregulativets § 5, stk. 2 vil der ikke herfra blive ført tilsyn med sanitetsarbejdet (jf. cirkulære af december 1970 til samtlige sanitetsmestre).

Attest vil ikke blive udstedt, før vedlagte erklæring angående sanitetsarbejdet i underskrevet stand er tilstillet sanitetsafdelingen ved arbejdets afslutning.

Tilladelsen meddeles endvidere på følgende betingelser:

at brusekabinen udføres med pumpe og
at oppumpningen fra brusekabinen sker til en mindst 32/40 mm
blyvandlås eller 25/32 mm pungvandlås, beliggende frit
tilgængelig, samt
at oppumpningsordningen fungerer således, at vandtilførslen
standsnes, når pumpen er ude af funktion, idet den an-
styre tilladelse til at udføre en bygnings-
læses vandlås ikke kan gives, eller at
brusekabinen hæves så meget, at afløbet fra
en "VA" godkendt vandlås kan tilsluttes
afløbssystemet med en gravitationsbet.
ning.

B. De Gaard

26-8-77
Med

Koncept

KØBENHAVNS MAGISTRATS 4. AFDELING

STADSINGENIØRENS DIREKTORAT, AFLØBSKONTORET

SANITETSAFDELINGEN

ISLANDS BRYGGE 37 - 2300 KØBENHAVN S

(01-77) SU 1088

Dato 13. FEB. 1978

Til magistratens 4. afdeling.
direktoratet for staden
Københavns bygningsvæsen.

Det på omstående ekstrakt-genpart angivne afløbsarbejde er udført, hvorefter der herfra intet er at indvende mod udstedelse af bygningsattest.

L. Karlsson

[Handwritten mark]

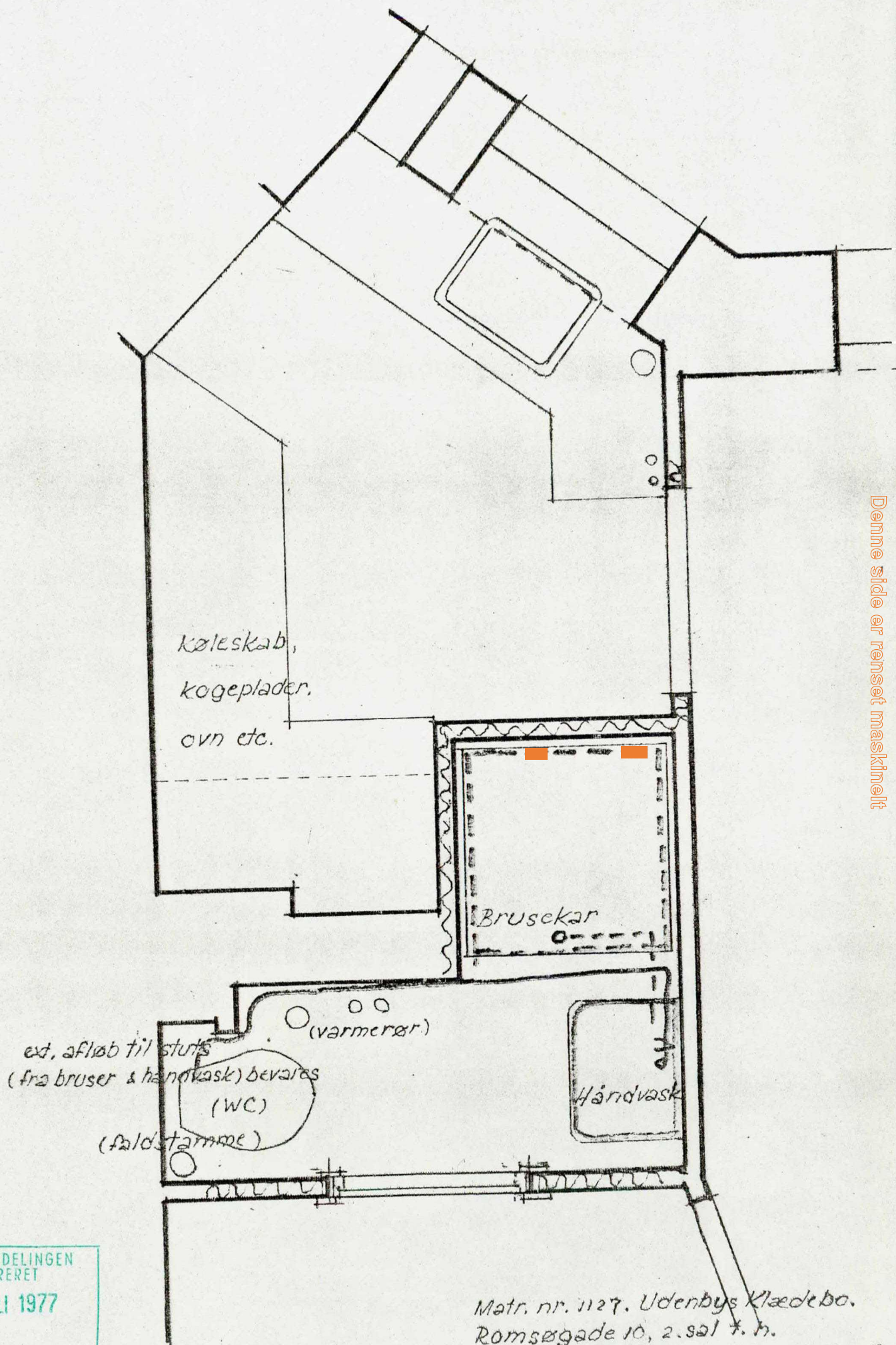

Køleskab,
kogepladen,
ovn etc.

Brusekar

(varmerør)

ext. afløb til stups
(fra bruser & håndvask) bevares
(WC)
(faldstamme)

Håndvask

SANITETSAFDELINGEN
REGISTRERET
- 6 JULI 1977

Matr. nr. 1127. Udenbys Klædebo.
Romsøgade 10, 2. sal 7. h.
Ændring af bad og køkken, 1:20. Q
1977. 17. Kiær arkitekt M.A.A.

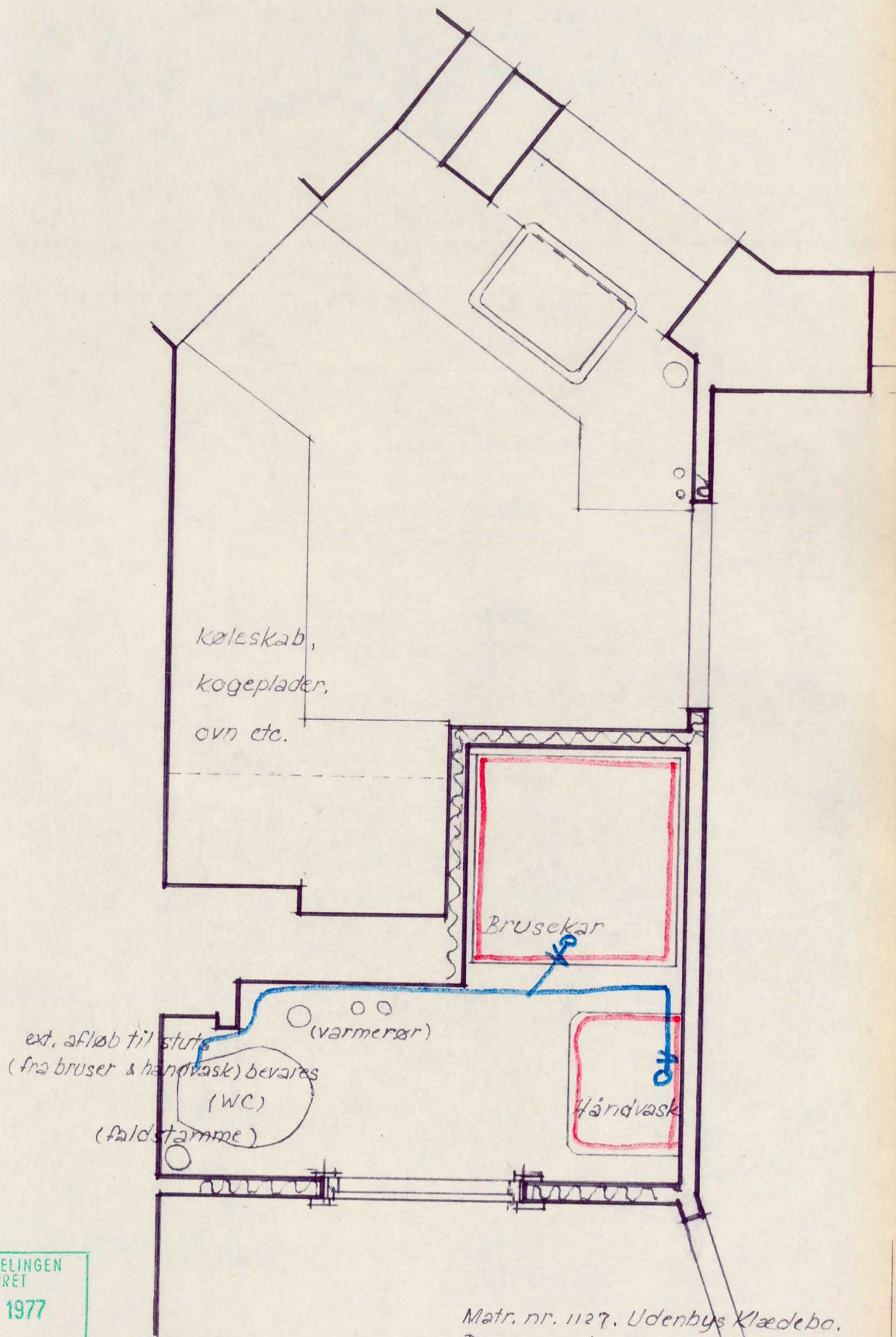

SANITETSAFDELINGEN
REGISTRERET
- 6 JULI 1977

Matr. nr. 1127, Udenbys Klædebo.
Romsøgade 10, 2. sal 7. h.
Ændring af bad og køkken, 1:20 **b**
Juni, 1977. Uffe Kjær, arkitekt M.A.A.

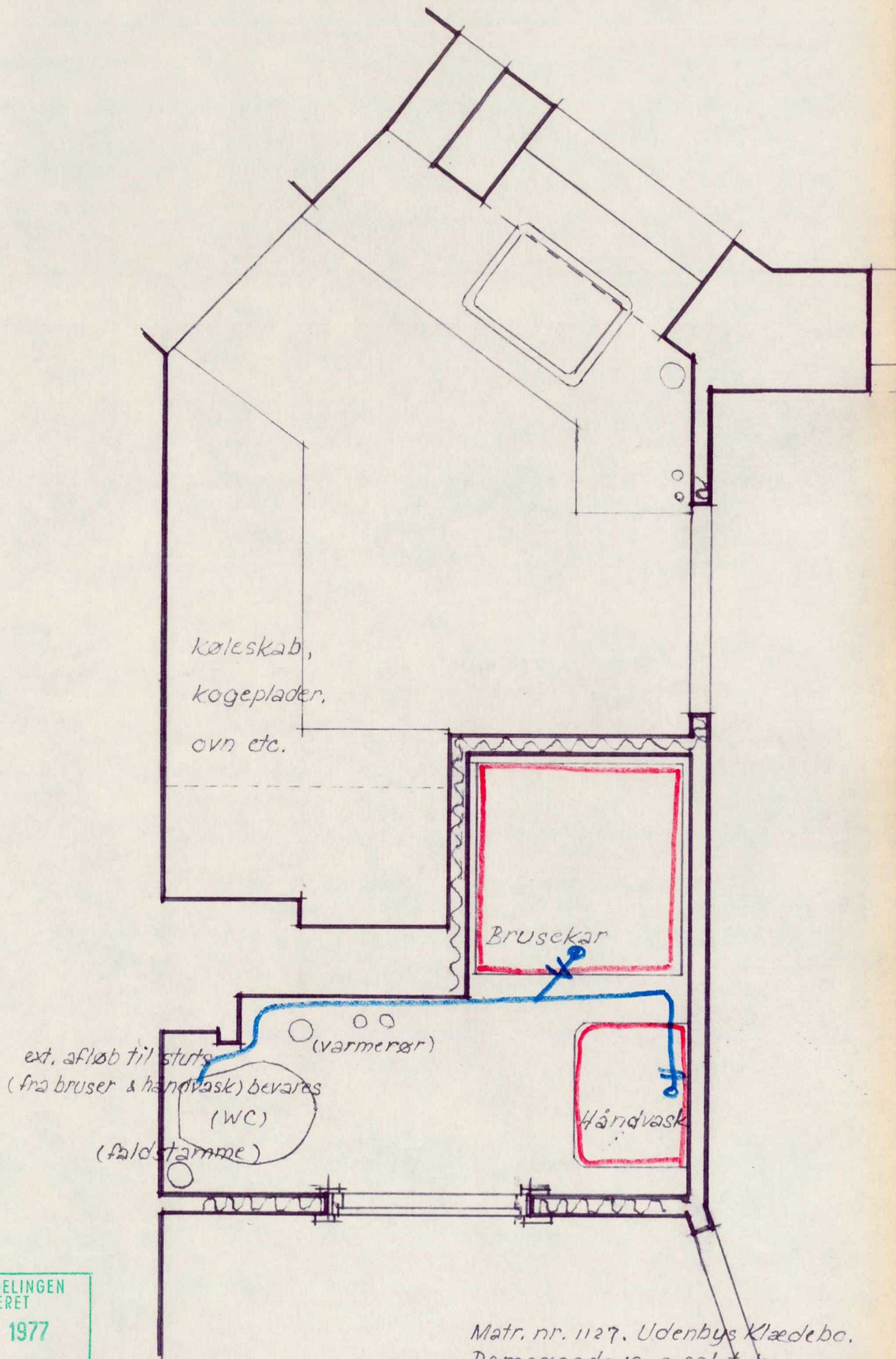

SANITETSAFDELINGEN
REGISTRERET
- 6 JULI 1977

Matr. nr. 1127. Udenbys Klædebo.
Romsøgade 10, 2. sal f. h.
Ændring af bad og køkken, 1:20 **b**
Juni, 1977. Uffe Kjær, arkitekt M.A.A.

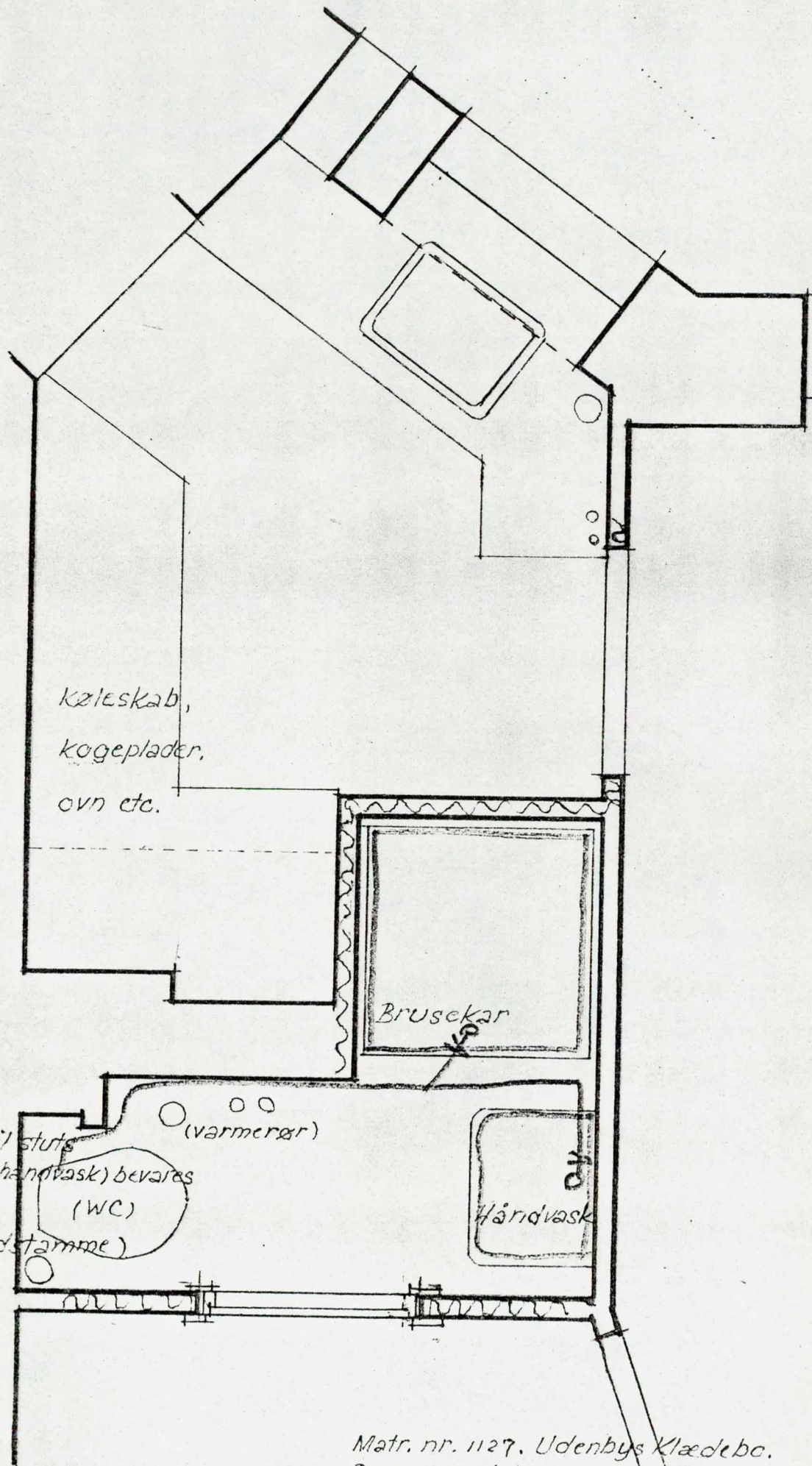

SANITETSAFDELINGEN
 REGISTRERET
 - 6 JULI 1977

Matr. nr. 1127. Udenbys Klædebo.
 Romsøgade 10, 2. sal 7. h.
 Endring af bad og køkken. 1:20
 Juni, 1977. Uffe Kjær, arkitekt M.A.A.

K

S Hjeld Hansen
Øgersgade
01-263438

Evl.

Til akost 10 / 21978

Amor

køleskab,
kogeplader,
ovn etc.

Brusekar

san PVC

(varmerør)

ext. afløb til stue
(fra bruser & håndvask) bevares
(WC)
(faldstamme)

Håndvask

SANITETSAFDELINGEN
REGISTRERET
- 6 JULI 1977

BILAG TIL AFLØBSTILLADELSE

AF 3 1 AUG. 1977

STADSING. DIR.
SANITETSAFDELINGEN
København

Matr. nr. 1127. Udenbys Klædebo.
Romsøgade 10, 2. sal f. h.

Andring af bad og køkken. 1:20. *a*
Juni, 1977. Uffe Kjær, arkitekt M.A.A.

ERKLÆRING
(Færdigmelding af
sanitetsarbejde).

STADSINGENIØRENS DIREKTORAT, AFLØBSKONTORET
SANITETSAFDELINGEN
ISLANDS BRYGGE 37 - 2300 KØBENHAVN S
(01-77) SU 1088. Fra ca. 1/6-77: [redacted]

Arnrn:
Den 7/2 1978/EN

Vedr. ejd. matr.nr.:..... 1127. Udenbys Klædebo.....kvarter,
gade ... Romsøgade..... nr. 10...

Under henvisning til bestemmelserne i Bygningsreglement 1977, kap. 1.5, stk. 4 færdigmelder undertegnede sanitetsmester herved det ved Sanitetsafdelingens approbation af 31/8 1977 tilladte sanitetsarbejde, idet jeg samtidig erklærer, at sanitetsarbejdet er udført i overensstemmelse med såvel bestemmelserne i Norm for afløbsinstallationer som med betingelserne i approbationen med tilhørende plan (eller vedlagte rettede plan).

Eventuelle supplerende oplysninger:
.....
.....
.....
.....

.....
Kjeld Hansen
.....
Sanitetsmesterens egenhændige underskrift.

.....
Stempel med adresse og telefon.

KJELD HANSEN
BLIKKENSLAGER - VVS-INSTALLATØR
Kontor: A. F. Kriegers Vej 7, 2100 Ø
Tlf. [redacted]
Værksted: Ægirsgade 80 - 2200 N

SANITETSAFDELINGEN
REGISTR
- 7 FEB. 1978

T. [redacted]-3-77 SD-OS

07. FEB. 1978

Denne side er ranset maskinelt

EJERLEJLIGHEDER

Magistratens 4. afdeling,
SPILDEVANDSKONTORET / BYGGESAGSKONTORET,
Rådhuset - 1550 - V.

MAG. 4. AFD.
3. EKSP. KT.
20838 29. JUN. 77
POSTKONTROL

Hermed søger jeg Deres tilladelse til at lade de på vedlagte tegninger viste ændringer udføre i ejerlejligheden Ramsøgade 10, 2. sal til højre - matr. nr. 1126 af Udenbys Klædebo kv. Lejligheden har jeg købt pr. 11. juni, 1977.

Ændringerne består i en reduction af køkkenet og en tilsvarende udvidelse af toiletrummet.

Som det ses af opmålingen, er der i køkkenet opsat en håndvask og en "løs" brusekabine. Det er dels upraktisk i almindelighed, dels medfører det et væsentligt arealspild i gangareal i køkkenet.

Toiletrummet udvides følgelig, så disse 2 elementer kan opstilles dér, og der må udføres ny dør til køkkenet.

Selvfølgelig kommer køkkenet ikke til at opfylde byggelovskravene om areal, - men det gør det heller ikke nu, og det areal, der vil blive til egentlig køkken, bliver større.

Der er vedlagt 2 afløbsmuligheder:

a: håndvasken føres - som nu - til w.c.skålens stuts, og brusekabinen pumpes - også som nu - til håndvaskens afløb,

b: brusekabinen reduceres til kar og forsynes med direkte afløb fælles med håndvaskens til w.c.stutsen. Det vil medføre, at dens kar må hæves a.h.t. røret, og jeg påtænker at bruge rørenshøjdeforskel til en "hjemmelavet vandlås".

Tilfælde "b" har selvfølgelig praktiske fordele som uafhængighed af pumpevigt, ligesom en bedre "indbygning" fjerner de svært tilgængelige kroge bag karret.

Med venlig hilsen,

27. juni, 1977.

[Handwritten signature]

se 10/10-29

SANITETSAFDELINGEN
REGISTRERET
- 6 JULI 1977

BILAG TIL AFLØBSTILLADELSE
AF 31 AUG. 1977
STADSING. DIR.
SANITETSAFDELINGEN
København

Registreret
Dir. af stads. bygn. væsen
Bygge-
UK 81220 29/6-1977
BYGGESAG ER UNDER EKSPEDITION

MAGISTRATENS 4^{DE} AFDELINGDIREKTORATET FOR STADEN KØBENHAVNS BYGNINGSVÆSEN
RÅDHUSET

1599 KØBENHAVN V., d. 9. august 1977.

Hermed 4 bilag.

TELF. [redacted]	
Hovedjournal	Lokal 405
A-journal	" 395
B-journal (byggesager) ..	" 2678
G-journal	" 396
M-journal	" 432
P-journal	" 420
Bogholderiet	" 414 . 415

B-JOURNAL NR. UK 81220.

KB



BYGGETILLADELSE

i henhold til § 6 i lov nr. 148 af 29/10 1939, byggelov for staden København,
vedrørende

Ejendommen matr. nr. 1127 Udenbys Klædebo kvarter.

Beliggenhed og husnummer: Romsøgade 10.

Andrager: Arkitekt Uffe Kjær.

Bygherre: -"-

Ejer: af lejlighed nr. 6: Arkitekt Uffe Kjær.

Byggeservitut er pålagt ved
(jfr. byggeovens § 4)

---oCo---

I andragender af 27. juni og 23. juli 1977 har De ansøgt om
tilladelse til at udføre bygningsændringer på 2. sal th. ved udvidelse af
toiletrummet ved indretning af bad i del af køkken.

Bestemmelserne i bygningsreglementet-77, kapitlerne 4.3.2.,
stk. 4, 4.3.3., stykkerne 5 og 8a og 4.3.4., stk. 1, er ikke iagttaget,
men de fornødne dispensationer gives herved.

Tilladelse meddeles herefter som ansøgt på betingelse af,
stk. 1

at bundventilen i brusekarret udformes f.eks. som kuppelrist, således at
den ikke kan forsynes med prop eller anden form for lukke,

stk. 2

at gulv og vægge i wc-baderummet udføres i overensstemmelse med bestemmel-
serne i bygningsreglementet-1977, kap. 7.8., eller som anført i SBI-an-
visning 109, om gulve på træbjælkelag og skeletvægge i vådrum, hvilket
ikke med sikkerhed fremgår af det fremsendte,

stk. 3

at ventilationskanalen forsynes med en stedsekørende ventilator med en
kapacitet i overensstemmelse med bestemmelserne i bygningsreglementet-

11 AUG. 1977

1977, kap. 11.2.2.,

stk. 4

at arbejdets udførelse i enkeltheder godkendes af stadsbygmesterens direktorat (bygningsinspektøren), og

stk. 5

at der udføres vandafledning på forskriftsmæssig måde efter en af magistraten forud godkendt plan, hvorved bemærkes, at der ved nærværende byggetilladelse ikke er taget stilling til udførelsen af vandafledningen.

Stk. 6

× Der vedlægges blanket til anmeldelse om byggearbejdets påbegyndelse og færdiggørelse.

P. B. V.
E.B.

E. Jacobsen

Til lejlighedens ejer
hr. arkitekt Uffe Kjær,
Parkvej 3,
2960 Høngsted Kyst.

Set	Skr. <i>NO</i>	KONCEPT	genp. til
<i>22</i>	Konf. <i>4</i>		

KØBENHAVNS MAGISTRATS 4. AFDELING
 STADSINGENIØRENS DIREKTORAT, AFLØBSKONTORET
 SANITETSAFDELINGEN
 ISLANDS BRYGGE 37 - 2300 KØBENHAVN S
 (01-77) SU 1088

Kuv. *Niels Juul*
Nygaardsvvej 17 2. th.
2100 København Ø.

Hermed *2* bilag

Til ejeren af ejendommen

matr. nr. *1129*
Udenbys Kladebo kvarter,
Nygaardsvvej 17

Tilladelse vedr. afløbsanlæg

i h. t. § 6 i lov nr. 148 af 29/3 1939, byggelov for staden København, og § 18 i lov nr. 372 af 13. juni 1973 om miljøbeskyttelse, jfr. miljøministeriets bekendtgørelse nr. 174 af 29. marts 1974 om behandling af sager om tilførsel af spildevand til vandløb, søer eller havet m.v. § 21.

På magistratens vegne meddeles herved den i andragende af *11.10.76*

ansøgte tilladelse til på ovennævnte ejendom..... at udføre dent

☛ det på vedlagte plan..... viste afløbsanlæg *ved*

indretning af bad i
WC-rummet på 2. sal th.

Approbation *26/10 1976*
 B-jour. nr. *UK 80389*
 B-till. *5.10.76*

Bygningsforandringer:

HV: *+ 0,30*
 KG:

Bem.:

Andr. <i>0</i>	Ejerlejlighed <input checked="" type="checkbox"/>
Planer <i>1</i>	
Erkl. <i>1</i>	
Genp.	Miljø nr.

K.

anm. d. / 19
 Gravetill. ja nej
 Gade
 udstedt d. / 19

S. *Jan Knudsen, 2000 F.*
FA: 4445

anm. d. *16/5 1977*
 San-tilsyn ja nej
 Erkl. modtaget *20/4 77* *17/5 1977*

B.P.B. færdigm. *15/4 1977*
 B. till.

1. varsel / 19
 2. varsel / 19
 indb. / 19

Arb. udført *23/5 1975*

Dep. krævet / 19
 Dep. frigivet / 19

Afv. matr. forh. dekl.

Beløb rekv. / 19

Attest udstedt *24/5 1977*

på betingelse af:

- at bygningsvæsenets særlige tilladelse til de med anlægget forbundne bygningsarbejder er erhvervet,
- at afløbsanlægget udføres af autoriserede kloakmestre og gas-, vand- og sanitetsmestre efter forudgående anmeldelse og i nøje overensstemmelse med de til enhver tid gældende afløbsbestemmelser for staden København,
- at miljø- og levedsmiddelkontrollens særlige tilladelse om fornødent er erhvervet,
- at Københavns vandforsynings særlige tilladelse erhverves, såfremt det her omhandlede afløbsanlæg medfører nyt vandindlæg eller ændring i ejendommens eksisterende vandindlæg,
- at den bygningsattest, der skal udstedes for såvel afløbsanlægget som de i forbindelse dermed foretagne bygningsarbejder, til sin tid indløses i staden Københavns hovedkasse.

Såfremt der foretages opgravning i gadeareal, må det yderligere iagttages:

- at eksisterende ledninger i gaden ikke er til hinder for afløbsanlæggets udførelse efter planen,
- at arbejdet i gadearealet ikke påbegyndes, forinden kloakmesteren har indhentet særlig tilladelse til at foretage opgravning i gaden samt foretaget anmeldelse til politiet og de institutioner, der er anført i gravetilladelsen.

Såfremt der udføres afløbsinstallationer (wc'er, vaske, gulvafløb m.v.) med overkant beliggende under kantstenskote, vil der uanset eventuel anbringelse af højvandslukker og uanset en af myndigheden opgivet højvandskote være risiko for indtrængen af vand gennem afløbsledninger eller installationsgenstande under stærke regnskyl eller tilstopning af afløbssystemet. Opmærksomheden henledes i denne forbindelse på, at myndigheden ikke påtager sig noget ansvar for den skade, der eventuelt måtte opstå herved.

Uanset bestemmelserne i afløbsregulativets § 5, stk. 2 vil der ikke herfra blive ført tilsyn med sanitetsarbejdet (jf. cirkulære af december 1970 til samtlige sanitetsmestre).

Attest vil ikke blive udstedt, før vedlagte erklæring angående sanitetsarbejdet i underskrevet stand er tilstillet sanitetsafdelingen ved arbejdets afslutning.

Tilladelsen meddeles endvidere på følgende betingelser:

16
at afløbsrør fra installationer, der er tilsluttet gulvafløb, ikke anbringes i gulv, der udføres på træbjælkelag, men føres over gulv til gulvafløbet (jf. regulativ vedrørende indretning af baderum),

22/10 - 86
B. Ju
G. Zabel

Koncept

KØBENHAVNS MAGISTRATS 4. AFDELING

STADSINGENIØRENS DIREKTORAT, AFLØBSKONTORET

SANITETSAFDELINGEN

ISLANDS BRYGGE 37 - 2300 KØBENHAVN S

(01-77) SU 1088

Dato

24. MAJ 1977

Til magistratens 4. afdeling.
direktoratet for staden
Københavns bygningsvæsen.

Det på omstående ekstrakt-genpart angivne afløbsarbejde er udført, hvorefter der herfra intet er at indvende mod udstedelse af bygningsattest.

Bæløgelbygningsbedriften

Approbationsbetingelser:

G. - V. - og S tilsyn Ja Nej Stikprøve HV:

kg:

+

=

S-till. 26/10-76

Gade Nygårdavej 17

Matr. nr. 1129

Kvarter OK

B'sagen færdigmeldt

Foresp. om att. fra B. P. B. d. 15/4 1977

B-till.: 5-10-76

dato

21-4-77 + alt ÷ ann. ÷ gyl. utbet.

10/5-77 Ziffer freigabe verwendet bei
5-mester zum Kündigungskontal-
des
for Zahl

ERKLÆRING

Den 16/5 1977/EN.

STADSINGENIØRENS DIREKTORAT

AFLØBSKONTORET
SANITETSAFDELINGEN
ISLANDS BRYGGE 37
2300 KØBENHAVN SVedr. ejd. matr. nr.: 1129 Udmøls Klødebo kvarter,
gade Nygaardvej nr. 17

Under henvisning til bestemmelserne i cirkulære af december 1970 færdigmelder undertegnede sanitetsmester herved det ved sanitetsafdelingens approbation af 26/10 1976 til-ladte sanitetsarbejde, idet jeg samtidig erklærer, at sanitetsarbejdet er udført i overensstemmelse med såvel be-stemmelserne i ingeniørforeningens afløbsforskrifter som med betingelserne i approbationen med tilhørende plan (eller ved-lagte rettede plan).

Jane Madsen
Sanitetsmesterens egenhændige underskrift.

SDR. FRISTANNEJ 49-2000 F. FA. 4445
Stempel med adresse og telefon.



Anden ymsl

HØRER TIL BYGGETILL. AF
- 5 OKT. 1976
FRA MAGISTRATENS 4. AFD.

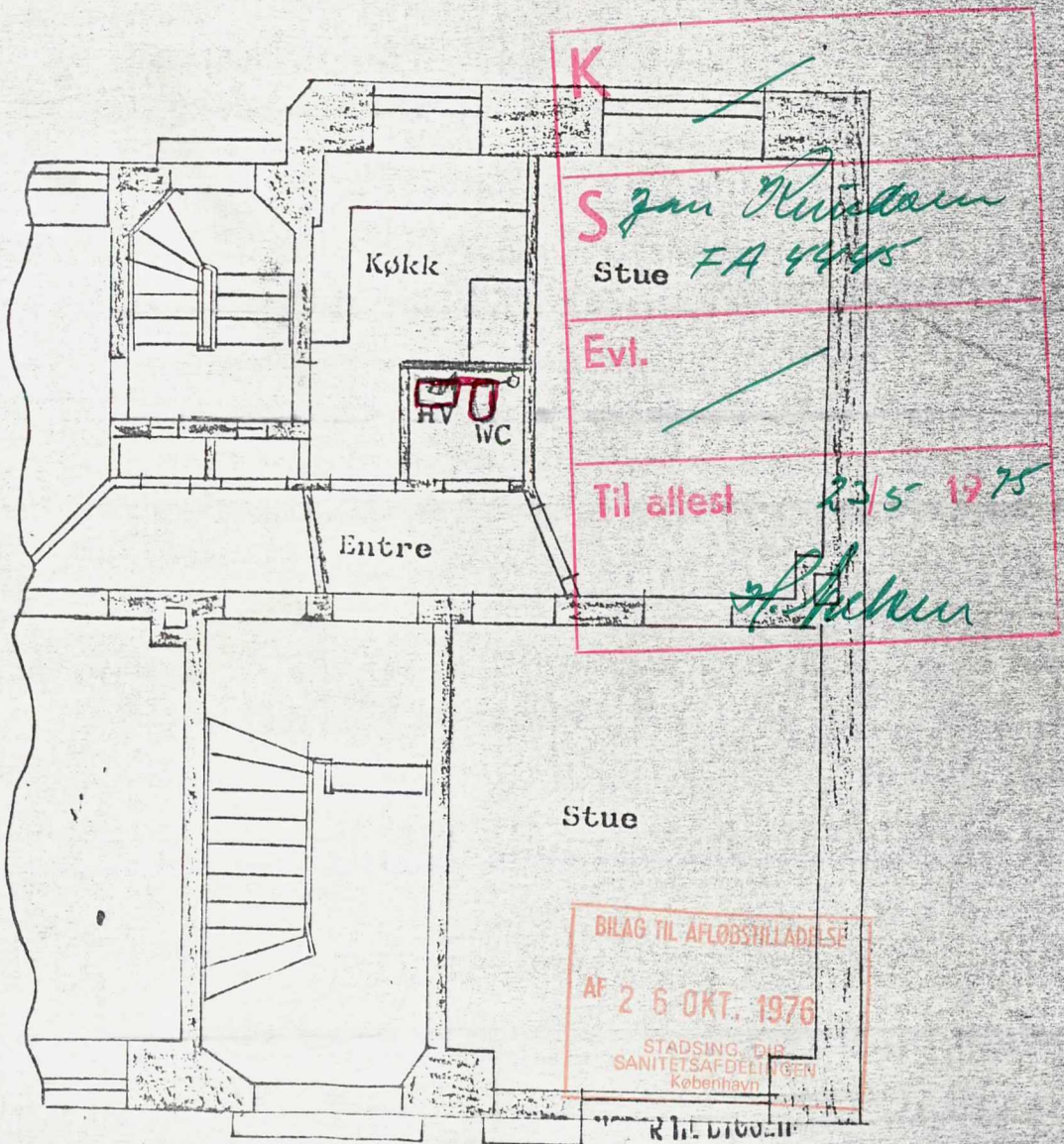

10/10 - 29

SANITETSAFDELINGEN
REGISTRERET
1 2 OKT. 1976

BILAG TIL AFLØBSTILLADELSE
AF 2 6 OKT. 1976
STADSING. DUS
SANITETSAFDELINGEN
København

STADSBYGMESTERENS DIREKTORAT
Denne tegning er i overensstemmelse med det
udførte bygningsarbejde og har dannet grundlag
for afgivelse af 13/3 1970
Jan Kvitelsen

DEC 1976
FRANCOIS M. S. A. /

Nygårdsvej 17, matr. nr. 1129 U.K.
Lejlighed 2 sal th.

1:100 13/3 1976

Mags. 4. afd.
3. dag jfr. UK

80 389 21 SEP. 1976

Fuldmagt fra underbo
se b-sagen

11-10-76

MAG. 4. / FD.
3. EKSPT.
30506 11. OKT. 76
POSTKONTROL

Magnus Frøens 4^{DE} afdeling

Spv.

DK 80389

ansøger anfører hermed
at få faret et spillevarmfløb
i mit bad WC rum som
anvirk spillevarmløbet
herover laaret af
en antarenes gar og
kammeret de går
de anet og på
ejdommen på en
1129 andhys kledede

er håder stiel ynd
byggarmer da 17, 27 H

01-204979

BILAG TIL AFLØBSTILLADELSE
10/10-76
AF 26 OKT. 1976
STADSING. DIR.
SANITETSAFDELINGEN
København

SANITETSAFDELINGEN
REGISTRERET
12 OKT. 1976

b. till. 7/1076 V

Registreret
Dir. f. st. Købh. bygn. vesen
Byggesagsjournalen

DK 80389 11/1076

Brøge & rehn 20.10.76
746

11-10-1976

Magnusstraten, 4^{DE} afdeling
underskrevet ansøger om
at få låst rullekammer
afslut. i mit bad og i C
rum samt anbragt
græsgædding

RECEIVED
15 OCT 1976
STANDARD
MAIL ROOM

RECEIVED
15 OCT 1976

SV ✓

Genpart.

MAGISTRATENS 4^{DE} AFDELING
DIREKTORATET FOR STADEN KØBENHAVNS BYGNINGSVÆSEN
RADHUSET

1599 KØBENHAVN V., d. 5. oktober 1976.

Hermed bilag.

TELF. [redacted]	
Hovedjournal	Lokal 405
A-journal	" 395
B-journal (byggesager)	" 396
G-journal	" 396
M-journal	" 432
P-journal	" 420
Bogholderiet	" 414 - 415

B-JOURNAL NR. UK 80389
HR/AM

SPV-APPR. AF
26. OKT. 1976

BYGGETILLADELSE

i henhold til § 6 i lov nr. 148 af 29/8 1939, byggelov for staden København,
vedrørende

Ejendommen matr. nr. 1129 Udenbys Klædebo kvarter.

Beliggenhed og husnummer: Nygårdsvej 17.

Andrager: Niels Juul.

Bygherre: - " -

Ejer: af ejerlejlighed: Niels Juul.

---o0o---

I andragende modtaget den 21. september 1976 har De ansøgt om tilladelse til at installere bad i wc-rummet på 2. sal th.

Tilladelse meddeles herved som ansøgt under henvisning til den magistraten ved boligministeriets skrivelse af 28. juni 1972 givne dispensationsbeføjelse på betingelse af at bestemmelserne om gulv og vægge i §§ 4 og 5 i magistratens regulativ af 1. marts 1952 vedrørende indretning af baderum eller bestemmelserne i bygningsreglement-1972, kap. 7.6 iagttages, og at der udføres vandafledning på forskriftsmæssig måde efter en af magistraten forud godkendt plan, hvorved bemærkes, at der ved nærværende byggetilladelse ikke er taget stilling til udførelsen af vandafledningen.

Denne side er ranset maskinelt

*/ Der vedlægges blanket til anmeldelse om byggearbejdets påbegyndelse og færdiggørelse.

P. B. V.
E.B.

Holger Rasmussen

Til ejerlejlighedens ejer
v/ hr. Niels Juul,
Nygårdsvej 17.II.th.,
2100 København Ø.

+3 Set	Skr.	KONCEPT	genp. til
	Konf.		

KØBENHAVNS MAGISTRATS 4. AFDELING
STADSINGENIØRENS DIREKTORAT, AFLØBSKONTORET
SANITETSAFDELINGEN
ISLANDS BRYGGE 37 - 2300 KØBENHAVN S
(01-77) SU 1088

Kuv. Hr. g. v. s. Bent Olsen
Hørgårdsvej 39
2650 Hvidovre

Hérmed 7 bilag

Til ejeren af ejendommen

matr. nr. 1129

Udenbys Klædebo kvarter,
Kyrgårdsvej 17

Tilladelse vedr. afløbsanlæg

i h. t. § 6 i lov nr. 148 af 29/3 1939, byggelov for staden København, og § 18 i lov nr. 372 af 13. juni 1973 om miljøbeskyttelse, jfr. miljøministeriets bekendtgørelse nr. 174 af 29. marts 1974 om behandling af sager om tilførsel af spildevand til vandløb, søer eller havet m.v. § 21.

På magistratens vegne meddeles herved den i andragende af 10.6.76

ansøgte tilladelse til på ovennævnte ejendom..... at udføre ~~den~~

÷ det på vedlagte plan..... viste afløbsanlæg med ind-
retning af klo og balloner
på 3 sal etc.

Approbation

25/6 1976

B-jour. nr. UK 39939

B-till. 1-4-76

Bygningsforandringer:

HV:

+ 0,30

KG:

Bem.:

Andr. 281

Planer 1

Erkl. 1

Genp. 0

Ejerlejlighed

ja

Miljø
nr.

K.

anm. d. / 19

Gravetill. ja nej

Gade

udstedt d. / 19

S. Endr. etc.

anm. d. 25/6 1976

San-tilsyn ja nej

Erkl. modtaget 5/7 1976

B.P.B. færdigm. / 19

B. till.

1. varsel / 19

2. varsel / 19

indb. / 19

Arb. udført 6/7 1976

Dep. krævet / 19

Dep. frigivet / 19

Afv. matr. forh.

dekl.

Beløb rekv. / 19

Attest udstedt 7/7 1976

på betingelse af:

- at bygningsvæsenets særlige tilladelse til de med anlægget forbundne bygningsarbejder er erhvervet,
- at afløbsanlægget udføres af autoriserede kloakmestre og gas-, vand- og sanitetsmestre efter forudgående anmeldelser og i nøje overensstemmelse med de til enhver tid gældende afløbsbestemmelser for staden København,
- at miljø- og levnedsmiddelkontrollens særlige tilladelse om fornødent er erhvervet,
- at Københavns vandforsynings særlige tilladelse erhverves, såfremt det her omhandlede afløbsanlæg medfører nyt vandindlæg eller ændring i ejendommens eksisterende vandindlæg,
- at den bygningsattest, der skal udstedes for såvel afløbsanlægget som de i forbindelse dermed foretagne bygningsarbejder, til sin tid indløses i staden Københavns hovedkasse.

Såfremt der foretages opgravning i gadeareal, må det yderligere iagttages:

- at eksisterende ledninger i gaden ikke er til hinder for afløbsanlæggets udførelse efter planen,
- at arbejdet i gadearealet ikke påbegyndes, forinden kloakmesteren har indhentet særlig tilladelse til at foretage opgravning i gaden samt foretaget anmeldelse til politiet og de institutioner, der er anført i gravetilladelsen.

Såfremt der udføres afløbsinstallationer (wc'er, vaske, gulvafløb m.v.) med overkant beliggende under kantstenskote, vil der uanset eventuel anbringelse af højvandslukker og uanset en af myndigheden opgivet højvandskote være risiko for indtrængen af vand gennem afløbsledninger eller installationsgenstande under stærke regnskyl eller tilstopning af afløbssystemet. Opmærksomheden henledes i denne forbindelse på, at myndigheden ikke påtager sig noget ansvar for den skade, der eventuelt måtte opstå herved.

Uanset bestemmelserne i afløbsregulativets § 5, stk. 2 vil der ikke herfra blive ført tilsyn med sanitetsarbejdet (jf. cirkulære af december 1970 til samtlige sanitetsmestre).

Attest vil ikke blive udstedt, før vedlagte erklæring angående sanitetsarbejdet i underskrevet stand er tilstillet sanitetsafdelingen ved arbejdets afslutning.

Tilladelsen meddeles endvidere på følgende betingelser:

22

at der til gulvafløb anvendes en til plastbelægning godkendt afløbsskål,

16

at afløbsrør fra installationer, der er tilsluttet gulvafløb, ikke anbringes i gulv, der udføres på træbjælkelag, men føres over gulv til gulvafløbet (jf. regulativ vedrørende indretning af baderum),

23-676
G. Zabel

Koncept

KØBENHAVNS MAGISTRATS 4. AFDELING

STADSINGENIØRENS DIREKTORAT, AFLØBSKONTORET

SANITETSAFDELINGEN

ISLANDS BRYGGE 37 - 2300 KØBENHAVN S

(01-77) SU 1088

Dato

07. JUL. 1976

Til magistratens 4. afdeling.
direktoratet for staden
Københavns bygningsvæsen.

Det på omstående ekstrakt-genpart angivne afløbsarbejde er udført, hvorefter der herfra intet er at indvende mod udstedelse af bygningsattest.

Børgeby Pedersen



ERKLÆRING

Den / 12 19 76

STADSINGENIØRENS DIREKTORAT

AFLØBSKONTORET
 SANITETSAFDELINGEN
 ISLANDS BRYGGE 37
 2300 KØBENHAVN S

Vedr. ejd. matr. nr.: 1129 Udenlys Klædebo kvarter
 gade Nygaardvej nr. 1734

Under henvisning til bestemmelserne i cirkulære af december 1970 færdigmelder undertegnede sanitetsmester herved det ved sanitetsafdelingens approbation af 25/6 1976 til-
 ladte sanitetsarbejde, idet jeg samtidig erklærer, at
 sanitetsarbejdet er udført i overensstemmelse med såvel be-
 stemmelserne i ingeniørforeningens afløbsforskrifter som med
 betingelserne i approbationen med tilhørende plan (eller ved-
 lagte rettede plan).

Bent Olsen
 Sanitetsmesterens egenhændige underskrift.

SANITETSAFDELINGEN
 REGISTRERET

- 5 JULI 1976

BENT OLSEN

KVÆRGÅRDSVEJ 39, HVIDOVRE
 78 20 62

Stempel med adresse og telefon.

- 5 JULI 1976

HØRER TIL BYGGETILL. AF

1. APR 1976

FRA MAGISTRATENS 4. AFD.

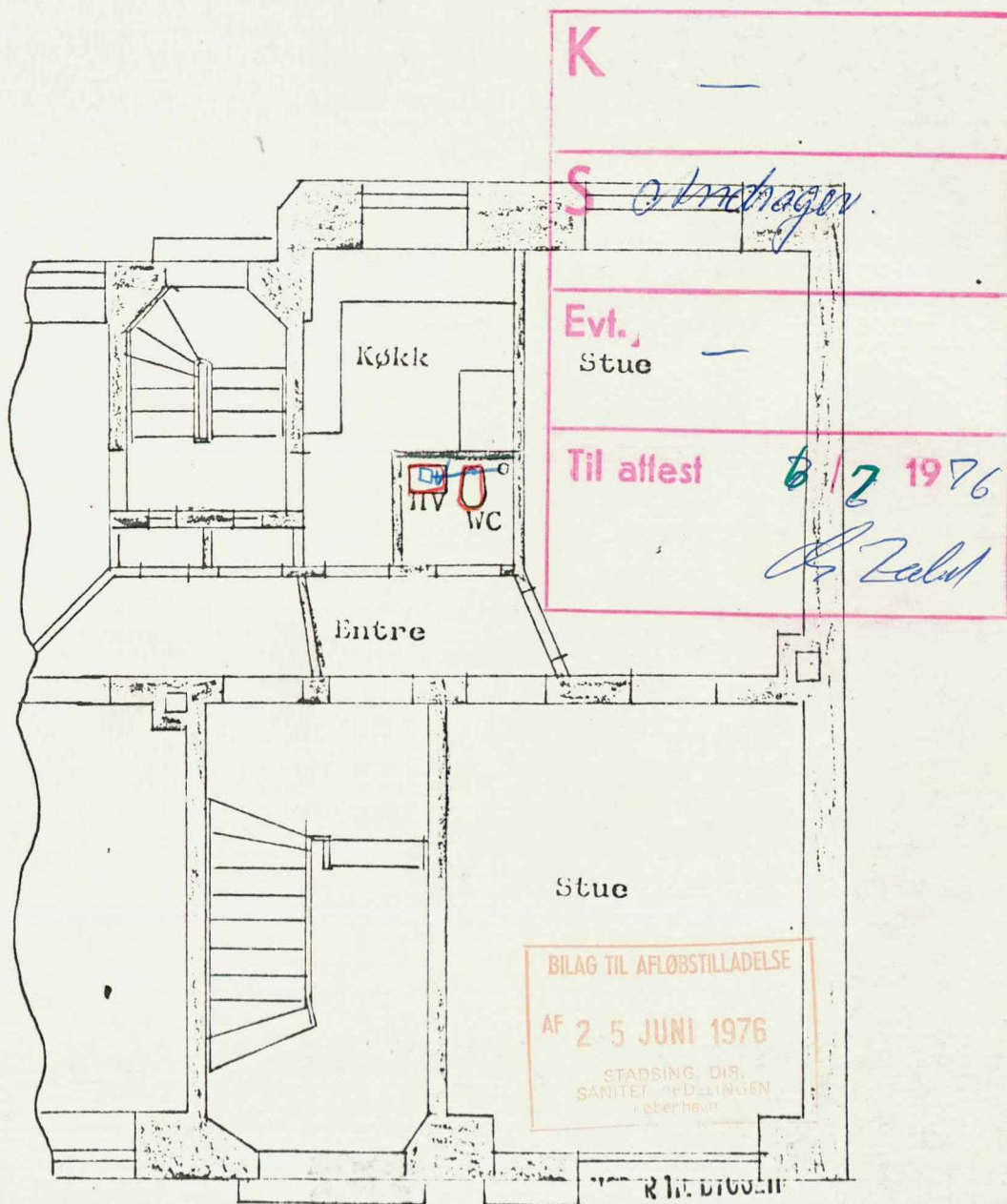

STADSBYGMESTERENS DIREKTORAT
 Denne tegning er i overensstemmelse med det udførte bygningsarbejde og har dannet grundlag for afgiftsindstilling af 13/3 1970
Bengt Nielsen
 Mest. bygningsl.
 B. sag jr. UK 39939

BLIVER I SAGEN
 STADSBYGMESTERENS DIREKTORAT

Nygårdsvej 17, matr. nr. 1129 U.K.
 Lejlighed 3 sal th.

1:100 3/3 1976
 4. APR 1976

Kærgårdsvej 39
2650 Hvidovre
Telf. 782062
Postgiro 57759

Bent Olsen

AUT. GAS- & VANDMESTER

CENTRALVARME . OLIEFYR . SANITET . FABRIKSANLÆG . VASKEMASKINER . ALT I REPARATIONER

Hvidovre, den 10.6.1976.

Svar. ifl. under. 14/6-76

Københavns bygningsvæsen,
Københavns Rådhus,
1550 København V.

MAG. 4. AFD.
3. EKSP. KT.
17102 11. JUN. 76
POSTKONTROL

Vedr. byggesag journal u.k.39939 KS/FL.

Undertegnede ansøger for bygherre Kurt Søndergård Larsen,
Nygårdsvej 17, ^{3. th.} om tilladelse til udvidelse af eksisterende toiletrum.

1 stk. gulvafløb under håndvask, afløbstræk special for PVC.gulvbelægning, vandlås under loft på underliggende toilet.

Med venlig hilsen

Bent Olsen
Bent Olsen.

Fuldmyndigt fra lejl 2 th.

ligger i b-sag set den 23-6-76

[Signature]

Registreret UK 39939 11/6-76
Dir. f. st. Købh. bygn. væsen
Byggesagsjournalen

+ b-sag . V

b-sag er retur.

MATR NR. 1129 UK

SANITETSAFDELINGEN
REGISTRERET
17 JUNI 1976

BILAG TIL AFLØBSTILLADELSE
AF 25 JUNI 1976
STADSING. DIR.
SANITETSAFDELINGEN
København

SV

Genpart.

MAGISTRATENS 4^{DE} AFDELING
DIREKTORATET FOR STADEN KØBENHAVNS BYGNINGSVÆSEN
RADHUSET

1599 KØBENHAVN V., d. 1. april 1976.

Hermed 3 bilag.

TELF. [redacted]	
Hovedjournal	Lokal 405
A-journal	" 395
B-journal (byggesager) ..	" 396
G-journal	" 397
M-journal	" 432
P-journal	" 420
Bogholderiet	" 414 . 415

SV-afdel. nr. 1129
 25. JUN. 1976
 KS/PL

B-JOURNAL NR. UK 39939.

BYGGETILLADELSE

i henhold til § 6 i lov nr. 148 af 29/3 1939, byggelov for staden København,
vedrørende

Ejendommen matr. nr. 1129 Udenbys Klædebo kvarter.

Beliggenhed og husnummer: Nygårdsvej 17, Romsøgade 2.

Andrager: Kurt Søndergaard Larsen.

Bygherre: - " -

Ejer: af ejerlejlighed: Kurt Søndergaard Larsen. *privat* 01-20 08 46

---oOo---

I andragende af 3. marts 1976 har De ansøgt om tilladelse til at indrette wc- og baderum i lejligheden, Nygårdsvej 17, 3. sal th.

Tilladelse meddeles herved, under henvisning til den magistraten ved boligministeriets skrivelse af 28. juni 1972 tillagte dispensationsbeføjelse, på betingelse af,

stk. 1

at vægge i wc- og baderum udføres i overensstemmelse med bestemmelserne i § 5 i magistratens regulativ af 1. marts 1952 vedrørende indretning af baderum eller som foreskrevet i bygningsreglementet-1972, kapitel 7.6., i tæt tilslutning til gulv, vægge og loft, og ikke som ansøgt,

stk. 2

at arbejdet i enkeltheder godkendes af stadsbygmesterens direktorat (bygningsinspektøren), og

stk. 3

at der udføres vandafledning på forskriftsmæssig måde efter en af magistraten forud godkendt plan, hvorved bemærkes, at der ved nærværende

Denne side er ranset maskinelt

byggetilladelse ikke er taget stilling til udførelsen af vandafledningen.

Stk. 4

./.
Der vedlægges blanket til anmeldelse om byggearbejdets påbegyndelse og færdiggørelse.

P. B. V.
E.B.

Holger Rasmussen

Til ejerlejlighedens ejer
hr. Kurt Søndergaard Larsen
Nygaardsvej 17
2100 København Ø.

ikke
rekl.
=

Set	Skr. <i>SW</i>	KONCEPT	genp. til
Konf. <i>SW</i>			

KØBENHAVNS MAGISTRATS 4. AFDELING
STADSINGENIØRENS DIREKTORAT, AFLØBSKONTORET
SANITETSAFDELINGEN
ISLANDS BRYGGE 37 - 2300 KØBENHAVN S
(01-77) SU 1088

Kuv. *g.v.s. fa. Th. Hansens eff. 7/5*
Slagelsegade 11
2100 København Ø

Hermed *4* bilag

Til ejeren af ejendommen
matr. nr. *1128*
Udenbys Klødebo kvarter,
Romsøgade 6

Tilladelse vedr. afløbsanlæg

i h. t. § 6 i lov nr. 148 af 29/3 1939, byggelov for staden København, og § 18 i lov nr. 372 af 13. juni 1973 om miljøbeskyttelse, jfr. miljøministeriets bekendtgørelse nr. 174 af 29. marts 1974 om behandling af sager om tilførsel af spildevand til vandløb, søer eller havet m.v. § 21.

På magistratens vegne meddeles herved den i andragende af *27. 4. 76*

ansøgte tilladelse til på ovennævnte ejendom at udføre ~~den~~

det på vedlagte plan viste afløbsanlæg med indretning af bæl i ~~den~~ toiletrom på 2' sal th,

1015 1976
Approbation
B-jour. nr. *UK 80056*
B-till. *+*

Bygningsforandringer:

HV: *+ 0,30*

KG:

Bem.:

Andr. <i>2x1</i>	Ejerlejlighed ja <input checked="" type="checkbox"/>
Planer <i>1</i>	
Erkl. <i>1</i>	
Genp.	Miljø nr.

K.

anm. d. / 19
Gravetill. ja nej
Gade
udstedt d. / 19

S. *Andr. 20*
ØB. 411

anm. d. *1015 1976*
San-tilsyn ja nej
Erkl. modtaget *31/5 1976*

B.P.B. færdigm. / 19
B. till.

1. varsel / 19
2. varsel / 19
indb. / 19

Arb. udført *3/6 76*

Dep. krævet / 19
Dep. frigivet / 19

Afv. matr. forh. dekl.

Beløb rekv. / 19

Attest udstedt *8/6 1976*

på betingelse af:

- at bygningsvæsenets særlige tilladelse til de med anlægget forbundne bygningsarbejder er erhvervet,
- at afløbsanlægget udføres af autoriserede kloakmestre og gas-, vand- og sanitetsmestre efter forudgående anmeldelse og i nøje overensstemmelse med de til enhver tid gældende afløbsbestemmelser for staden København,
- at miljø- og levnedsmiddelkontrollens særlige tilladelse om fornødent er erhvervet,
- at Københavns vandforsynings særlige tilladelse erhverves, såfremt det her omhandlede afløbsanlæg medfører nyt vandindlæg eller ændring i ejendommens eksisterende vandindlæg,
- at den bygningsattest, der skal udstedes for såvel afløbsanlægget som de i forbindelse dermed foretagne bygningsarbejder, til sin tid indløses i staden Københavns hovedkasse.

Såfremt der foretages opgravning i gadeareal, må det yderligere iagttages:

- at eksisterende ledninger i gaden ikke er til hinder for afløbsanlæggets udførelse efter planen,
- at arbejdet i gadearealet ikke påbegyndes, forinden kloakmesteren har indhentet særlig tilladelse til at foretage opgravning i gaden samt foretaget anmeldelse til politiet og de institutioner, der er anført i gravetilladelsen.

Såfremt der udføres afløbsinstallationer (wc'er, vaske, gulv afløb m.v.) med overkant beliggende under kantstenskote, vil der uanset eventuel anbringelse af højvandslukker og uanset en af myndigheden opgivet højvandskote være risiko for indtrængen af vand gennem afløbsledninger eller installationsgenstande under stærke regnskyl eller tilstopning af afløbssystemet. Opmærksomheden henledes i denne forbindelse på, at myndigheden ikke påtager sig noget ansvar for den skade, der eventuelt måtte opstå herved.

Uanset bestemmelserne i afløbsregulativets § 5, stk. 2 vil der ikke herfra blive ført tilsyn med sanitetsarbejdet (jf. cirkulære af december 1970 til samtlige sanitetsmestre).

Attest vil ikke blive udstedt, før vedlagte erklæring angående sanitetsarbejdet i underskrevet stand er tilstillet sanitetsafdelingen ved arbejdets afslutning.

Tilladelsen meddeles endvidere på følgende betingelser:

at afløbsrør fra installationer, der er tilsluttet gulv afløb, ikke anbringes i gulv, der udføres på træbjælkelag, men føres over gulv til gulv afløbet (jf. regulativ vedrørende indretning af baderum),

Nærværende tilladelse kan først betragtes som endeligt meddelt, når bygningsvæsenets tilladelse til eventuelle i forbindelse med installationen stående bygningsforandringer foreligger.

B. Damgaard

Koncept

KØBENHAVNS MAGISTRATS 4. AFDELING

STADSINGENIØRENS DIREKTORAT, AFLØBSKONTORET

SANITETSAFDELINGEN

ISLANDS BRYGGE 37 - 2300 KØBENHAVN S

(01-77) SU 1088

Dato 08. JUN. 1976

Til magistratens 4. afdeling.
direktoratet for staden
Københavns bygningsvæsen.

Det på omstående ekstrakt-genpart angivne afløbsarbejde er udført, hvorefter der herfra intet er at indvende mod udstedelse af bygningsattest.

L. Karlsson

M

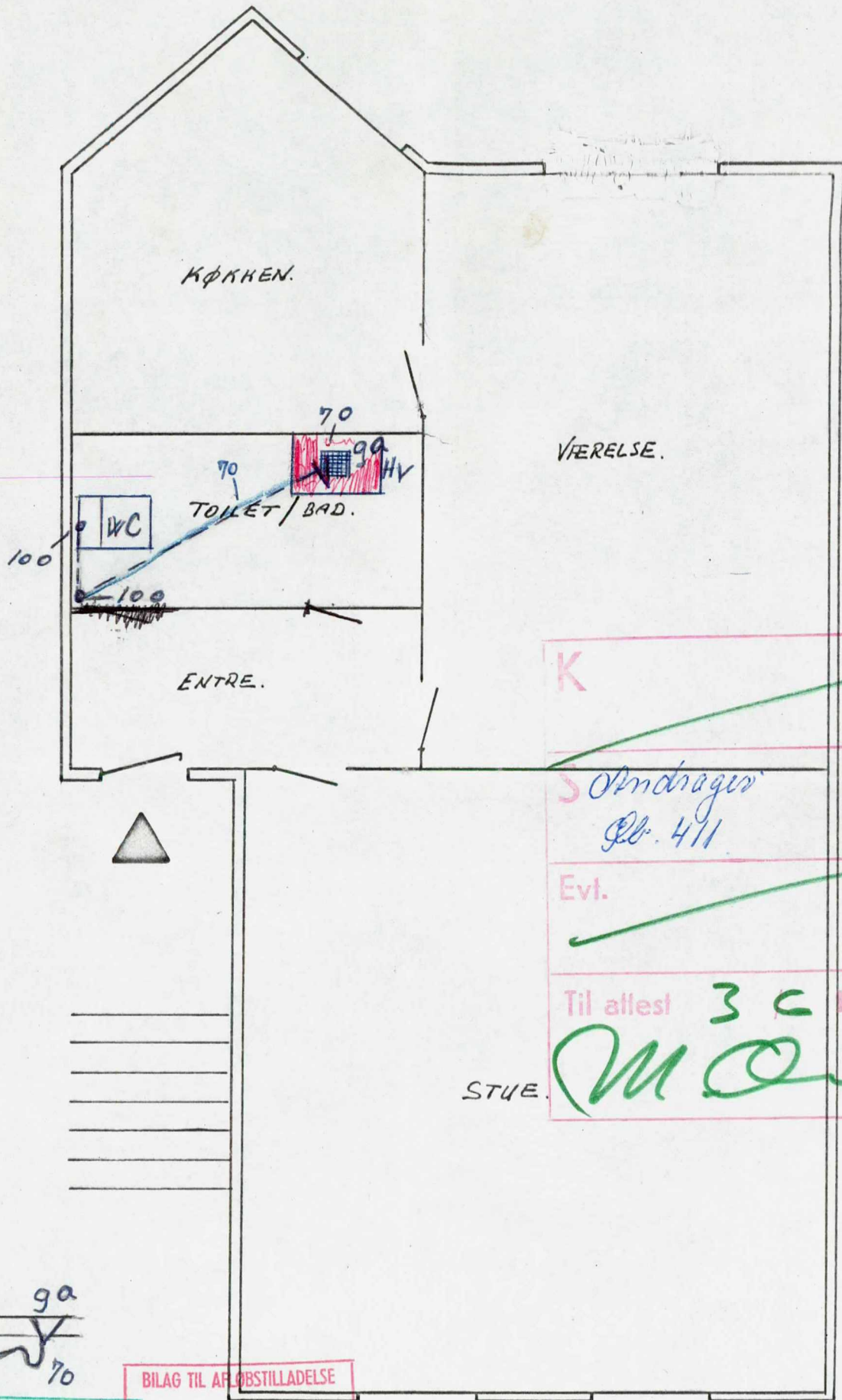

SANITETSAFDELINGEN
REGISTRERET
3 0 APR. 1976

BILAG TIL AFJØBSTILLADELSE
AF 1 0 MAJ 1976
STADSING. DIR.
SANITETSAFDELINGEN
København

Romsøgade 6, 2.th.
42 kv.m.

Matr. Nr. 1128 Ndb. Klødebo

TH. HANSENS'S EFTF.
v/ PEDERSEN & HANSEN
SLAGELSEGADE 11 - ØB 411
2100 KØBENHAVN Ø

ERKLÆRING

Den 28/5 1976

STADSINGENIØRENS DIREKTORAT
AFLØBSKONTORET
SANITETSAFDELINGEN
ISLANDS BRYGGE 37
2300 KØBENHAVN S

Vedr. ejd. matr. nr.: 1128 Udenbys Klædebo kvarter,
gade Romsøgade nr. 6.

Under henvisning til bestemmelserne i cirkulære af december 1970 færdigmelder undertegnede sanitetsmester herved det ved sanitetsafdelingens approbation af 10/5 1976 til-
ladte sanitetsarbejde, idet jeg samtidig erklærer, at
sanitetsarbejdet er udført i overensstemmelse med såvel be-
stemmelserne i ingeniørforeningens afløbsforskrifter som med
betingelserne i approbationen med tilhørende plan (eller ved-
lagte rettede plan).

Ole Vind Hansen
Sanitetsmesterens egenhændige underskrift.



TH. HANSENS'S EFTF. A/S
v/ PEDERSEN & HANSEN
SLAGELSEGADE 11 - ØB 411
2100 KØBENHAVN Ø

Stempel med adresse og telefon.

31 MAJ 1976

BLIKKENSLAGERSELSKABET

TH. HANSEN'S EFTF. ^{A/s}

Blikkenslagerværksted - Aut. Gas-, Vand- og Sanitetsmester
ØBRO 411 . KONTOR OG VÆRKSTED: SLAGELSEGADE 11 . GIRO 176712

2100 KØBENHAVN Ø., den 27/4 1976

Københavns Magistrats 4 afdeling
Stadsingeniørens Direktorat
Afløbskontoret Sanitetsafdelingen
Islandsbrygge 37
2300 S.

MAG. 4. AFD.
TEKSP. KT.
12298 29. APR. 76
POSTKONTROL

EJERLEJLIGHEDER

Vedr. Ejendommen Romsøgade 6 Matr. Nr. 1128 Udb. Klædebo.

Nr. 6 2 sal. th. Lis Jacobsen

Vi søger hermed om tilladelse til at opsætte gulv afløb i badeværelse som vist på medfølgende tegning.

se 10-10-29

6-5-76 and oply at der ingen ændringer sker ved skillevægge, idet rummet her den afbødelse som fremgår af tegningen / mmo.

Gas, Vand og Sanitetsmester.

Oluf Vind Hansen

SANITETSAFDELINGEN
REGISTRERET

3 0 APR. 1976

BILAG TIL AFLØBSTILLADELSE

Registreret

AF 1 0 MAJ 1976

Dir. f. st. Købh. bygn. væsen
Byggesagsjournalen

STADSING. DIR.
SANITETSAFDELINGEN
København

OK 80056. 29/4 76.
bsag

28 APR. 1976



København 30.4.76

VVS firma T.H.Hansen
Slagelsegade 11
2100 København Ø

Undertegnede ejer af ejerlejlighed nr. Romsøgade 6,2.th., matr.nr.
1128 udenbys klædebo, giver hermed VVS firma T.H. Hansen fuldmagt til
at handle på mine vegne i forbindelse med udførsel af installations-
mæssige forandringer i ovenstående ejerlejlighed.

Med venlig hilsen

Lis Egelund Jacobsen

Lis E. Jacobsen
Romsøgade 6,2.th.
2100 København Ø

SANITETSAFDELINGEN
REGISTRERET

4 MAJ 1976

BILAG TIL AFLØBSTILLADELSE

AF 1 0 MAJ 1976

STADSING. DIR.
SANITETSAFDELINGEN
København

København 30.4.76

Vedr. fuldmagt.

Hermed giver jeg tilladelse til at min overbo Lis Egelund Jacobsen får udført gulvafløb i sit badebærelse.

Lis Egelund Jacobsen er bekendt med at afholde samtlige reoperationsudgifter i forbindelse med installationen.

Med venlig hilsen

Susanne Larsen

Romsøgade 6, 1.th.
2100 København Ø

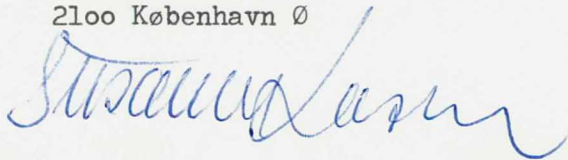

SANITETSAFDELINGEN
REGISTRERET

4 MAJ 1976

Stadsby

S

N

Genpart.

MAGISTRATENS 4^{DE} AFDELING

DIREKTORATET FOR STADEN KØBENHAVNS BYGNINGSVÆSEN
RADHUSET

1599 KØBENHAVN V., d. 3. juni 1971.

Hermed 2 bilag.

TELF.	██████████
Hovedjournal	Lokal 405
A-journal	" 395
B-journal (byggesager) ..	" 433
G-journal	" 396
H-journal	" 402-403
M-journal	" 432
P-journal	" 420
Bogholderiet	" 414-415

B-JOURNAL NR. UK 36386.

/HC

BYGGETILLADELSE

i henhold til § 6 i lov nr. 148 af 29/3, 1939, byggelov for staden København,
vedrørende

Ejendommen matr. nr. 1129 Udenbys Klødebo kvarter.

Beliggenhed og husnummer: Nygårdsvej 17, Romsøgade 2.

Andrager: Firmaet K. Thomsen & Co.

Bygherre: Direktør Hermann Jacobsen.

Ejer: " " "

---oOo---

I andragende af 27. august 1970 har De ansøgt om tilladelse til at gennemføre ændringer i stueetagen i henhold til det nu fremsendte ændrede projekt, der bl.a. medfører nedlæggelse af et værelse af en 2½ værelses beboelseslejlighed.

Af hensyn til bestemmelserne i lov nr. 24 af 24. februar 1967 med senere ændringer om midlertidig regulering af boligforholdene har sagen herfra været forelagt magistratens 1. afdeling, der under 12. maj 1971 hertil har meddelt, at tilladelse til nedlægning af et værelse i den 2½ værelseslejlighed ikke kan gives.

Med henvisning hertil kan en tilladelse til at inddrage nævnte værelse under butikken ikke gives.

Tilladelse til de øvrige ændringer meddeles herefter som ansøgt på betingelse af,

stk. 1

at sundhedskommissionens tilladelse til toiletforholdene indhentes,

stk. 2

at der inden sagens afslutning til stadsbygmesterens direktorat (bygnings-

Denne side er ranset maskinelt

inspektøren) fremsendes 1 stk. lysbestandig tegning,
stk. 3

at der vedrørende eventuelle facadeændringer, herunder ændring i skiltningen, fremsendes forslag til magistratens godkendelse, og
stk. 4

at der udføres vandafledning på forskriftsmæssig måde efter en af magistraten forud godkendt plan, hvorved bemærkes, at der ved nærværende byggetilladelse ikke er taget stilling til udførelsen af vandafledningen.

P. B. V.
E.B.

E. Jacobsen

Til ejendommers ejer
v/firmaet K. Thomsen & Co.,
Rådmandsgade 21,
2200 København N.

Genpart.

MAGISTRATENS 4^{DE} AFDELING
DIREKTORATET FOR STADEN KØBENHAVNS BYGNINGSVÆSEN
RADHUSET

KØBENHAVN V., d.

19. maj 1976.

Hermed bilag.

TELF. [redacted]	Lokal 405
Hovedjournal	395
A-journal	433
B-journal (byggesager) ..	396 514
G-journal	402 - 403
H-journal	432
M-journal	420
P-journal	414 - 415
Bogholderiet	

B-JOURNAL NR.

UK 80056.

KS/PL

BYGGETILLADELSE

i henhold til § 6 i lov nr. 148 af ^{29/3} 1939, byggelov for staden København,
vedrørende

Ejendommen matr. nr. 1128 Udenbys Klædebo kvarter.

Beliggenhed og husnummer: Romsøgade 4 og 6.

Andrager: Th. Hansen's Eftf. A/S.

Byggherre: Lis Egelund Jacobsen.

Ejer: af ejerlejlighed: --"

Byggeservitut er pålagt ved ---oCo---

(jfr. byggelovens § 4)

I andragende af 27. april 1976 har De ansøgt om tilladelse til på 2. sal th. i nr. 6 at udvide toiletrummet og indrette bad heri.

Tilladelse meddeles herved som ansøgt, under henvisning til den magistraten ved boligministeriets skrivelse af 28. juni 1972 tillagte dispensationsbeføjelse, på betingelse af,

at bestemmelserne om gulv og vægge i §§ 4 og 5 i magistratens regulativ af 1. marts 1952 vedrørende indretning af baderum, eller bygningsreglement-72, kap. 7.6., iagttages, og

at der udføres vandafledning på forskriftsmæssig måde efter en af magistraten forud godkendt plan, hvorved bemærkes, at der ved nærværende byggetilladelse ikke er taget stilling til udførelsen af vandafledningen.

./.. Der vedlægges blanket til anmeldelse om byggearbejdets påbegyndelse og færdiggørelse.

P. B. V.
E.B.

Arvid Hansen

Til ejerlejlighedens ejer
ved Th. Hansen's Eftf. A/S,
Slagelsegade 11,
2100 København Ø.

Koncept

KØBENHAVNS MAGISTRATS 4. AFDELING
STADSINGENIØRENS DIREKTORAT
AFLØBSKONTORET SANITETSAFDELINGEN
STUDIESTRÆDE 38 1455 KØBENHAVN K
TELEFON [redacted]

H. V.:
+0.30

AB

Dato 16 - 6 - 19 70

Arb. udf. 2/7 1971

Kuv. sig. fa. K. Thomsen & Co
Rådmandsgade 21
2200 København N.

Att. udst. 5/7 1971

Hermed 2 bilag.

Andragender: 1

Planer: 1

Genparter:

Arb. anm. d. 16/6 1970 af g-v- og s. Andr. L.P.

" " " / 19 " k.

Til ejeren af ejendommen

matr. nr. 1129 Nørrebro Kødte
Romsøgade 2. kvarter,

**Tilladelse i henhold til § 6 i lov nr. 148 af 29/8 1939,
byggelov for staden København, vedrørende afløbsanlæg.**

På magistratens vegne meddeles herved den i andragende af 21.5.70

ansøgte tilladelse til på ovennævnte ejendom at udføre den på hoslagt tilbagefølgende plan viste afløbsanlæg

~~i ved medbringelse af nye soilestrøm med~~
indretning af lejligheder i stueetagen

Att. indløses af: [signature]

J. nr. UK 36386

Bygningsforandringer:

Mag. byggetilladelse af: 11-6-70.

3-6-71 omklaring

1129

Denne side er ranset maskinelt

på betingelse af:

at bygningsvæsenets særlige tilladelse til de med anlægget forbundne bygningsarbejder er erhvervet,

at afløbsanlægget udføres af autoriserede kloakmestre og gas-, vand- og sanitetsmestre efter forudgående anmeldelser og i nøje overensstemmelse med bestemmelserne i afløbsregulativ for staden København,

at sundhedskommissionens særlige tilladelse om fornødent er erhvervet,

at Københavns vandforsynings særlige tilladelse erhverves, såfremt det her omhandlede afløbsanlæg medfører nyt vandindlæg eller ændring i ejendommens eksisterende vandindlæg, og at vandafgift — herunder eventuel klosetafgift — erlægges efter bestemmelserne i den til enhver tid gældende vedtægt vedr. betaling af vand fra Københavns vandforsyning,

at den bygningsattest, der i henhold til byggelovens § 6 skal udstedes for såvel afløbsanlægget som de i forbindelse dermed foretagne bygningsarbejder, til sin tid indløses i staden Københavns hovedkasse (vedr. attestgebyr henvises til administrationsvedtægt og afgiftsvedtægt),

✓16 at afløbsrør fra installationer, der er tilsluttet gulvafløb, ikke anbringes i gulv, der udføres på træbjælkelag, men føres over gulv til gulvafløbet (jf. regulativ vedrørende indretning af baderum),

✓18 . at eksisterende ledninger, der ikke benyttes mere, enten fjernes eller forsvarligt afproppes,

F.O.

10-670

And

Koncept

STADSINGENIØRENS DIREKTORAT
AFLØBSKONTORET SANITETSAFDELINGEN
STUDIESTRÆDE 38, 1455 KØBENHAVN K
TELEFON

Dato 5 JULI 1971

Til magistratens 4. afdeling,
direktoratet for staden
Københavns bygningsvæsen.

Det på omstående ekstrakt-genpart angivne afløbsarbejde er udført, hvorefter der herfra intet er at indvende mod udstedelse af bygningsattest.

B. Damgaard.

W. C.:

installeret: *[initials]*
fjernet: *[initials]*
herefter: *[initials]*

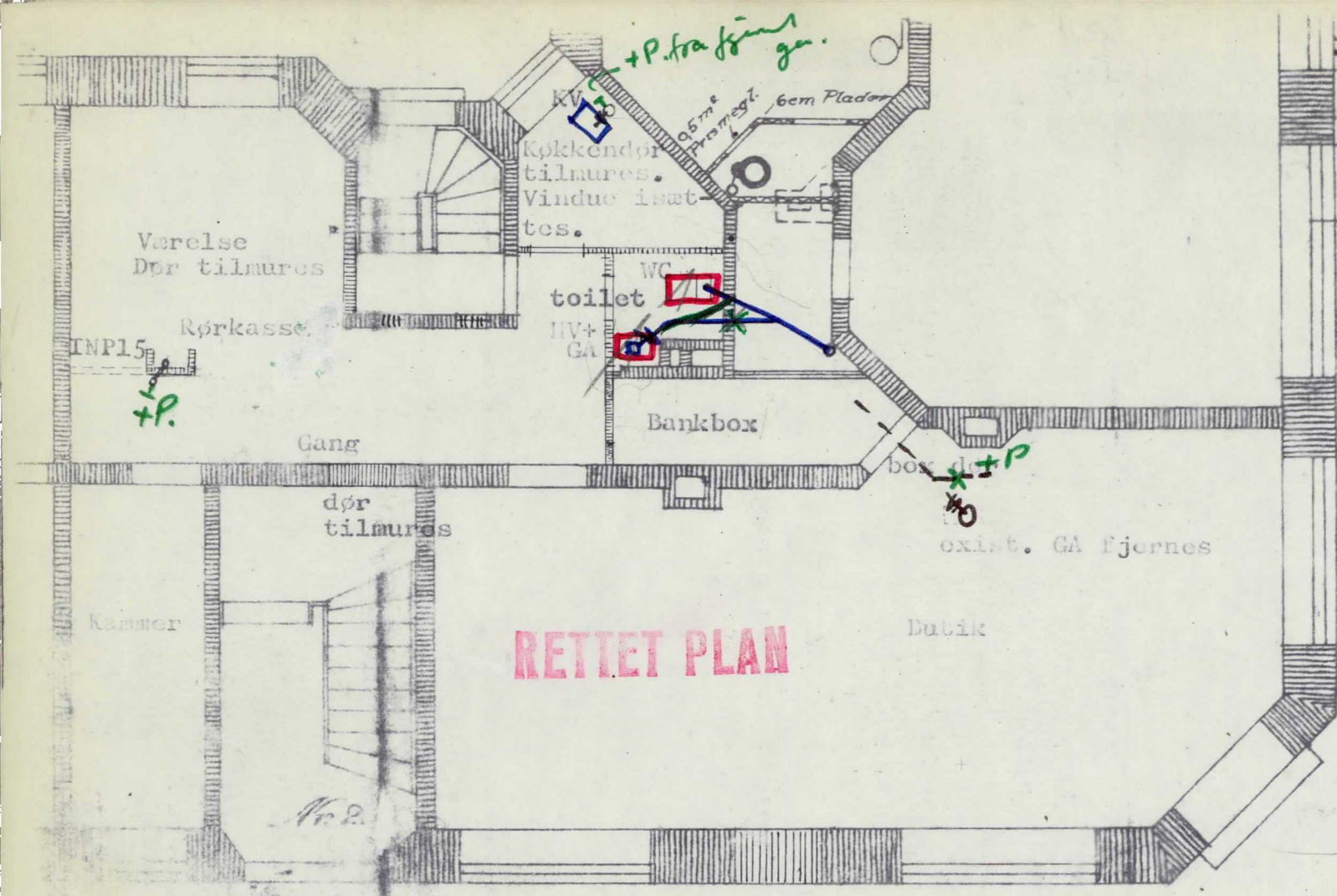

k:	—
s:	andreges.
+ wc:	—
÷ wc:	—
sk:	—
evt:	J —
f.m. v:	+
f.m. s:	+
f.m. r:	+
f.m. d:	+
f.m. v:	+
f.m. s:	+
f.m. r:	+
f.m. d:	+

2-7-71.
man.
RETTET PLAN
til tillæg af 16-6-70.
S.D.s / 19

ROMSØGADE

ROMSØGADE 2, matr.nr. 1129 UK

Ændring af butik i stueplan

Reff.: NSS
Mål: 1:100 ~
Dato: 15.5.1970
Rev.: 27.8.1970

28 AUG. 1970

K. THOMSEN & CO. INGENIØRFORRETNING
Rådmandsgade 21, 2200 København N
Telefon ÆGir 22

Sag nr. Teg. nr.
H. J. 1A

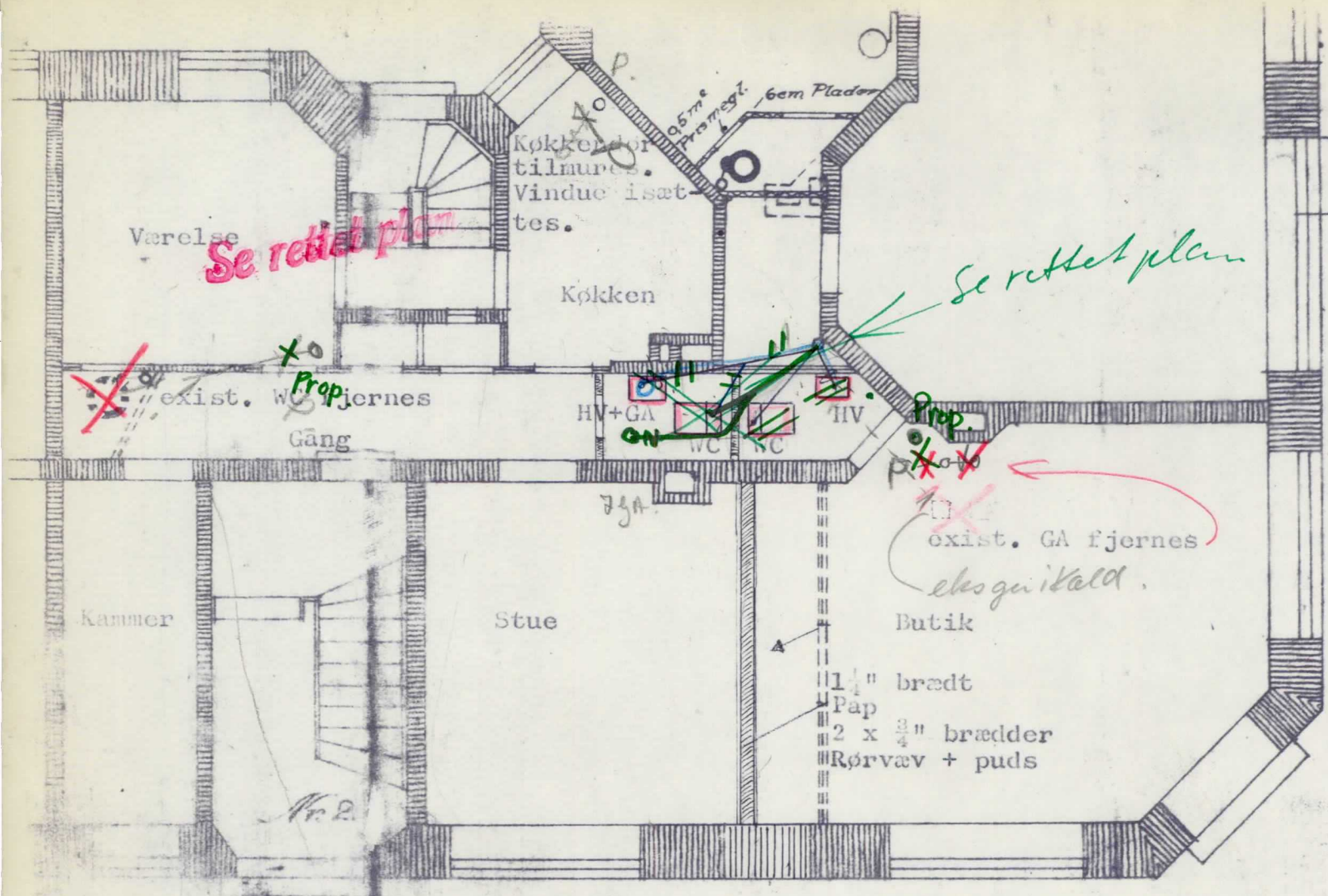

k:	
s:	Andr.
+ wc:	
+ wc:	
sk:	
evt:	J
f.m.	k: v
	s: d s
	sk: r

Se rettet plan

S.D.s 16/6 1970

ROMSØGADE

Se rettet plan

28 MAJ 1970

28 MAJ 1970

ROMSØGADE 2, matr.nr. 1129 UK	
Ændring af butik i stueplan	
Reff.: NSS	Tegn. nr.
Mål: 1:100 ~	1
Dato: 15.5.1970	
Rev.:	
INGENIØRFORRETNING Rådmandsgade 21, 2200 København N Telefon ÆGir 22	
Seg nr. H.J.	Tegn. nr. 1

Matr. nr.

1129

Kvarter

U. J.

Gade

Pomsgade 2. Stuetogen

S-till.

16-6-70

Approbationsbetingelser:

16.

18.

1129 U. J.

dato

- | | |
|----------|--|
| 6/8 70 | faldin |
| 4-9-70 | fardin |
| 16-11-70 | @@@ der er ikke givet brett til nedtagning af ledningskabel
S-@ Hest kan ikke gives |
| 7-7-71 | se brett af 3-6-71 |

adsing.

ucpart.

5

MAGISTRATENS 4^{DE} AFDELING
DIREKTORATET FOR STADEN KØBENHAVNS BYGNINGSVÆSEN
RÅDHUSET

TELF. (01) 15 38 00	
Hovedjournal	Lokal 405
A-journal	" 395
B-journal (byggesager) ..	" 433
G-journal	" 396
H-journal	" 402 . 403
M-journal	" 432
P-journal	" 420
Bogholderiet	" 414 . 415

1599 KØBENHAVN V., d.

11. juni 1970.

Hermed 3 bilag.

B-JOURNAL NR.

UK 36386.

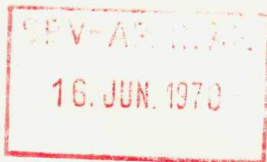

BYGGETILLADELSE

i henhold til § 6 i lov nr. 148 af ²⁹/₃ 1939, byggelov for staden København,
vedrørende

Ejendommen matr. nr. 1129 Udenbys Klædebo kvarter.

Beliggenhed og husnummer: Romsøgade 2 og Nygårdsvej 17.

Andrager: Firmaet K. Thomsen & Co.

Bygherre: Direktør Hermann Jacobsen.

Ejer: "

---oOo---

I andragende af 21. maj 1970 har De ansøgt om tilladelse til i stueetagen, Romsøgade 2, at nedlægge et wc-rum og indrette et nyt wc-rum, og et bade- og wc-rum, udvide butik ved inddragelse af en del af opholdstuen og nyindrette køkken ved opdeling af butiks- og beboelseslejemålet i en 2½-værelses lejlighed og en butik.

Tilladelse meddeles herved på betingelse af,

stk. 1

at wc-rummet og bade- og wc-rummet forsynes med forskriftsmæssigt rum-aftrek, efter stadsbygmesterens direktorats (bygningsinspektørens) nærmere godkendelse,

stk. 2

at der udføres forrum til wc-rummet i butiklokalet efter et af magistraten forud godkendt forslag,

stk. 3

at sundhedskommissionens godkendelse af butikkens toiletforhold indhentes,

stk. 4

at der vedrørende eventuelle facadesændringer, herunder ændring i skilt-

Sanitetsafdelingen

ningen, fremsendes forslag til magistratens godkendelse, og
stk. 5

at der udføres vandafledning på forskriftsmæssig måde efter en af magistraten forud godkendt plan, hvorved bemærkes, at der ved nærværende byggetilladelse ikke er taget stilling til udførelsen af vandafledningen.

Stk. 6

./ Der vedlægges blanket til anmeldelse om byggearbejdets påbegyndelse og færdiggørelse.

P. B. V.
E.B.

S. Winkelhorn

Til ejendommens ejer
v/firmaet K. Thomsen & Co.
Rådmandsgade 21
2200 København N.

Telegram-Adresse:

Friskluft, København
Lieber & A. B. C. Code
5. Edition

Postgiro: 272.23



Damp og varmtvands-
centralvarme og sanitet
Ventilationsanlæg
Varmtvandsforsyning
Oliefyrringsanlæg



Luftvarmeanlæg
(amerikansk system)
Friskluftvarme
Luftkonditionering
Ovne udføres efter originale
amerikanske modeller

Anlæg installeret i

Norge:

Stockmarknæs
Mo i Ranen
Bergen
Haugesund
Stavanger
Oslo
Frederiksstad

Sverige:

Limhamn
Malmö
Älmhult
Helsingborg

Island:

Reykjavik
Patriksfjord

Færøerne:

Thorshavn

Grønland:

Godthåb
Julianehåb
Sukkertoppen
Frederikshåb,
m. fl.

Foruden overalt i hjemlandet

Grundlagt:

Buffalo, U.S.A. 1899
København 1906

K. THOMSEN & CO. Ingeniørforretning

Rådmandsgade 21 . 2200 København N. 21.5.1970
Telf. Ægir 22

Stadsingeniørens Direktorat
Afløbskontoret
Studiestræde 38
1455 K.



Vedr. ejendommen Romsøgade 2, matr.nr. 1129 UK

For ejeren af ovennævnte ejendom ansøges herved om tilladelse til ændringer i afløbsforholdene i lejlighed og butik beliggende stuen t.h.

Ændringerne omfatter:

1. Nedlæggelse af eksisterende WC.
2. Indretning af nyt baderum med kombinationscloset og gulvafløb.
3. Fjernelse af håndvask med gulvafløb i butikslokale.
4. Indretning af nyt toilet med håndvask.

Gulvafløbets dimension er 70 mm og det anbringes i h.t. "Regulativ vedr. indretning af baderum". Afløbene føres til eksisterende faldstammer som vist og der afproppes regulativt mæssigt.

Iøvrigt henvises til vedlagte tegning.

Med venlig hilsen

K. Thomsen & Co.

Se 6-2-53
u 10-10-29.

Tegning in duplo
Fuldmagt.

S.D.s 16/6 1970

Registreret 22/5 36386 22 MAJ 1970
Dir. f. St. Købh. Bygn.væsen
Byggesagsjournalen

28 MAJ 1970

25 MAJ 1970

22 MAJ 1970

BYGGESAG ER UNDER EKSPEDITION

HERMANN JACOBSEN



fyringsolie og montørassistance

telefon: [redacted] (hele døgnet)

a/s Hermann Jacobsen + Nordisk Kul

Farum Hovedgade 61, 3520 Farum

postkonto: 3733

H.J. ejendomsforvaltningen

Romsøgade 8-10, 2100 Kbhvn. Ø.

telefon: [redacted] (kun 12-13)

H.J. privat: [redacted]

postkonto: 14 33 33

Herved befuldmægtiger jeg

hr. ingeniør N.Steen Steensen

i firma

K.Thomsen & Co., Rådmandsgade 21, 2200 N

til på mine vegne at underskrive ansøgninger til bygge-
myndighederne i København og Frederiksberg angående byg-
ningsændringer og ændringer i vand- gas- og spildvands-
installationer, i de mig tilhørende nedennævnte ejendomme:

København, den 9.december 1969

HERMANN JACOBSEN

matr.nr.	1129	UK	- Romsøgade 2, /Nygårdsvej 17
"	"	1128	" - Romsøgade 4-6
"	"	1127	" - Romsøgade 8-10
"	"	12	gl, Frederiksberg - Ndr.Fasanvej 155-157
"	"	142	i, Sundbyøster, Tycho Brahes Alle 7-9
"	"	11	cg, Valby - Møllealle 12-14
"	"	349	UK, Sct.Hans Torv 24
"	"	3839	UK - Fredensborggade 10
"	"	595,	Vigerslev - Rosenholm Alle 27
"	"	604,	Vigerslev - Prishøjvej 46

28 MAJ 1970

S.D.s 16/6 1970

Telegram-Adresse:

Friskluft, København
Lieber & A. B. C. Code
5. Edition

Postgiro: 272.23



Damp og varmtvands-
centralvarme og sanitet
Ventilationsanlæg
Varmtvandsforsyning
Oliefyrringsanlæg



Luftvarmeanlæg
(amerikansk system)

Friskluftvarme
Luftkonditionering

Ovne udføres efter originale
amerikanske modeller

Anlæg installeret i

Norge:

Stockmarknæs
Mo i Ranen
Bergen
Haugesund
Stavanger
Oslo
Frederiksstad

Sverige:

Limhamn
Malmö
Älmhult
Helsingborg

Island:

Reykjavik
Patriksfjord

Færøerne:

Thorshavn

Grønland:

Godthåb
Julianehåb
Sukkertoppen
Frederikshåb,
m. fl.

Foruden overalt i hjemlandet

Grundlagt:

Buffalo, U.S.A. 1899
København 1906

K. THOMSEN & CO. Ingeniørforretning

Rådmandsgade 21 . 2200 København N. 27.8.1970
Telf. Ægir 22

Stadsingeniørens Direktorat,
Afløbskontoret
Stuðiestræde 38
1455 K.-

Vedr. ejendommen Romsøgade 2, matr.nr. 1129 UK

tilladelse af 16.6.1970

For ejeren ansøges om tilladelse til ændring af tidligere fremsendt projekt. Pkt. 4 i vort andragende af 21.5.1970 udgår og iøvrigt henvises til vedlagte tegning.

Med venlig hilsen

K. Thomsen & Co.

S.D.S.

AB.

Koncept

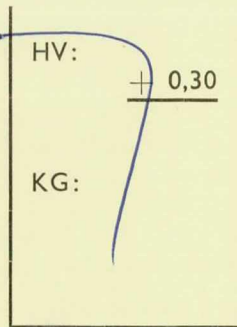

KØBENHAVNS MAGISTRATS 4. AFDELING
 STADSINGENIØRENS DIREKTORAT
 AFLØBSKONTORET SANITETSAFDELINGEN
 STUDIESTRÆDE 38 - 1455 KØBENHAVN K
 TELEFON [redacted]

Approb.	23-15	1971
Gvs-tilsyn:	Ja <input type="checkbox"/>	Nej <input checked="" type="checkbox"/>
Erkl. modt.	/	19
Arb. udført	/	19
Depos. krævet	/	19
Depos. frigivet	/	19
Afventer matr. forhold		<input type="checkbox"/>
Afventer deklaration		<input type="checkbox"/>
Beløb udbedt	/	19
Attest udstedt	/	19

Kuv. ing. Ju. K. Thomsen & Co.
Ridmændsgade 21
2200 - Kbh. N

Hermed 3 bilag.
 Andragender 1
 Planer 1
 Erklæring 1
 Genparter.....

Arb. anm. d. 27/5 1971 af gv. & s. andrag.
 " " " / 19 " k.

Gravetilladelse Nej Ja udstedt / 19

Til ejeren af ejendommen
 matr. nr. 1127 - Mdb. Klødebo kvarter,
Romsøgade 10

Tilladelse vedr. afløbsanlæg

i h. t. § 6 i lov nr. 148 af ^{29/3} 1939, byggelov for staden København.

På magistratens vegne meddeles herved den i andragende af 4-5-71

ansøgte tilladelse til på ovennævnte ejendom at udføre den
 på hoslagt tilbagefølgende plan viste afløbsanlæg det

med indretning af ballester på 2' salter,

J. nr. M. R 36807 Bygningsforandringer:
 Mag. byggetilladelse af: 13-5-71

på betingelse af:

- at bygningsvæsenets særlige tilladelse til de med anlægget forbundne bygningsarbejder er erhvervet,
- at afløbsanlægget udføres af autoriserede kloakmestre og gas-, vand- og sanitetsmestre efter forudgående anmeldelser og i nøje overensstemmelse med bestemmelserne i afløbsregulativ for staden København,
- at sundhedskommissionens særlige tilladelse om fornødent er erhvervet,
- at Københavns vandforsynings særlige tilladelse erhverves, såfremt det her omhandlede afløbsanlæg medfører nyt vandindlæg eller ændring i ejendommens eksisterende vandindlæg, og at vandafgift erlægges efter bestemmelserne i den til enhver tid gældende vedtægt vedr. betaling af vand fra Københavns vandforsyning,
- at den bygningsattest, der i henhold til byggelovens § 6 skal udstedes for såvel afløbsanlægget som de i forbindelse dermed foretagne bygningsarbejder, til sin tid indløses i staden Københavns hovedkasse (vedr. attestgebyr henvises til administrationsvedtægt og afgiftsvedtægt).

Såfremt der foretages opgravning i gadeareal, må det yderligere iagttages:

- at eksisterende ledninger i gaden ikke er til hinder for afløbsanlæggets udførelse efter planen,
- at arbejdet i gadearealet ikke påbegyndes, forinden kloakmesteren har indhentet særlig tilladelse til at foretage opgravning i gaden samt foretaget anmeldelse til politiet og de institutioner, der er anført i gravetilladelsen,
- at ejendommens ejer godtgør stadsingeniørens direktorat alle udgifter efter regning ved sådan istandsættelse af gadearealet, som direktoratet måtte forlange selv at udføre, hvorved bemærkes, at arbejder i asfalt og engelsk brolægning altid vil blive udført af direktoratet,
- at ejendommens ejer godtgør stadsingeniørens direktorat alle udgifter efter regning ved gadearbejder, som efter direktoratets skøn til enhver tid måtte nødvendiggøres som følge af afløbsanlægget

Uanset bestemmelserne i afløbsregulativets § 5. stk. 2 vil der ikke herfra blive ført tilsyn med sanitetsarbejdet (jf. cirkulære af december 1970 til samtlige sanitetsmestre).

./. Attest vil ikke blive udstedt, forinden vedlagte erklæring angående sanitetsarbejdet i underskrevet stand er [REDACTED] sanitetsafdelingen ved arbejdets afslutning.

Tilladelsen meddeles endvidere på følgende betingelser:

Vend

16. Afløbsrør fra installationer, der er tilsluttet gulvafløb, ikke anbringes i gulv, der udføres på træbjælkelag, men føres over gulv til gulvafløbet (jf. regulativ vedrørende indretning af baderum),

G. Zabel

12-5-71

Ono

Koncept

STADSINGENIØRENS DIREKTORAT

AFLØBSKONTORET SANITETSAFDELINGEN

STUDIESTRÆDE 38, 1455 KØBENHAVN K

TELEFON XXXXXXXXXX

Dato

Til magistratens 4. afdeling.
direktoratet for staden
Københavns bygningsvæsen.

Det på omstående ekstrakt-genpart angivne afløbsarbejde er udført, hvorefter der herfra intet er at indvende mod udstedelse af bygningsattest.

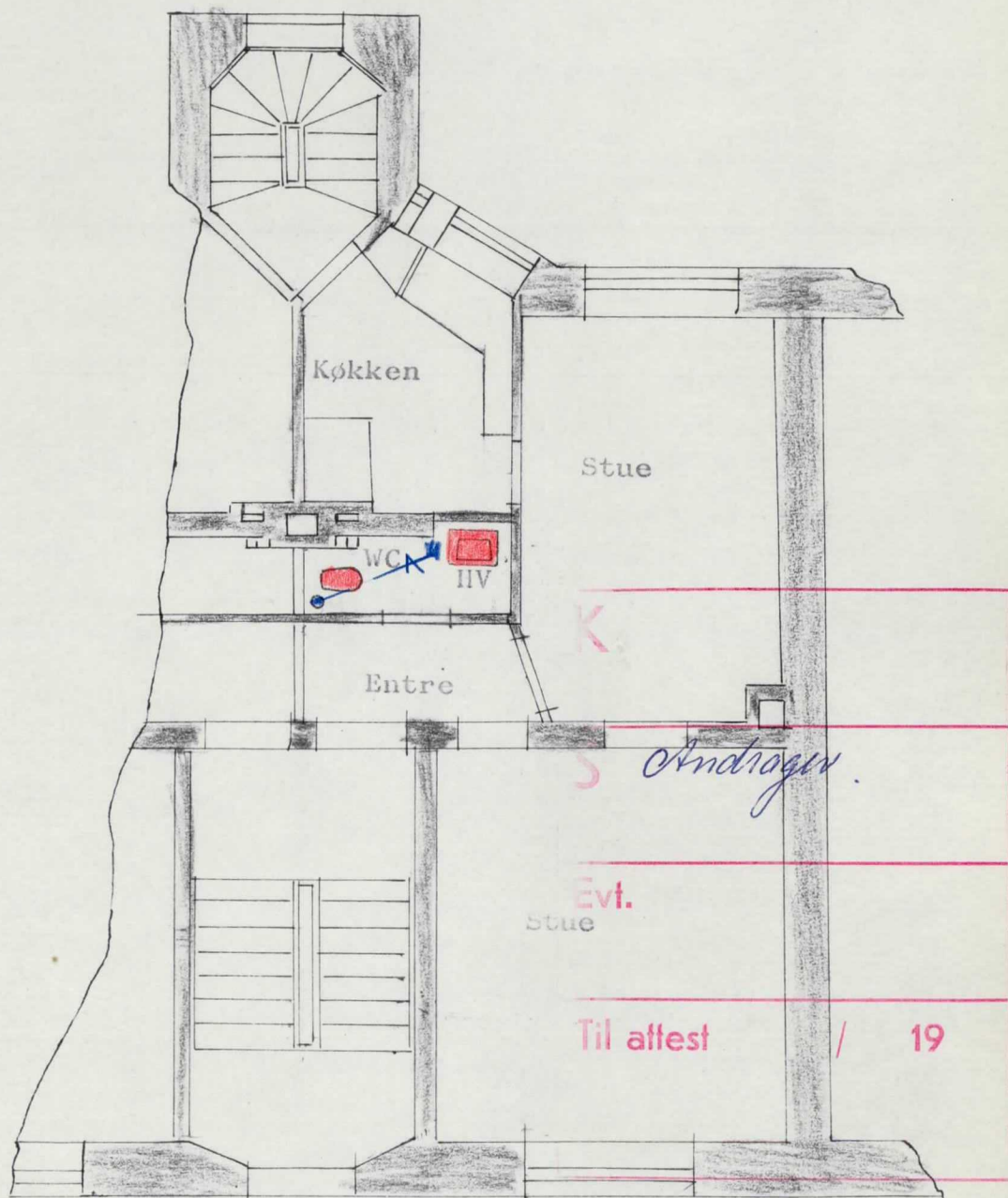

Romsøgade 10 matr, nr. 1127 UK

Lejlighed 2.sal th.

1:100

4.05.1971

SANITETSAFDELINGEN
REGISTRERET
10 MAJ 1971

BILAG TIL AFLØBSTILLADELSE
AF 25 MAJ 1971
STADSING. DIR.
SANITETSAFDELINGEN
København

K. THOMSEN & CO's
Ingeniørforretning
Rådmandsgade 21 - 2200 Kbh. N
Tlf. ÆG. 22

K. THOMSEN & CO's

Ingeniørforretning

Rådmandsgade 21 - 2200 Kbh. N

Tlf. ÆG. 22

MAG. 4. AFD.
3. EKSP. KT.
13387 - 5. MAJ 71
POSTKONTROL

København N 4. maj 1971

Til stadsingeniørens Direktorat

Afløbskontoret

Studiestræde 38

1455 K.-

Vedr. ejendommen Romsøgade 10, matr.nr. 1127 U.K.

I lejligheden beliggende 2' sal tilhøjre i ovennævnte ejendom ansøges herved om tilladelse til installation af håndvask og gulvafløb på toiletet. Gulvafløbets dimension er 70 mm og det anbringes i h.t. "Regulativ vedrørende indretning af baderum".

Afløbet føres til eksisterende WC-faldstamme.

Med venlig hilsen

K. Thomsen & Co.

[Handwritten signature]

Sl 10-10-79

Bilag nr. 13/571

Bilag 2 tegn.

SANITETSAPDELINGEN
REGISTRERET
10 MAJ 1971

Registreret
Dir. f. St. Købn. Bygn. væsener
Byggesagsjournalen

UK 36807.

5/571.

BYGGESAG ER UNDER EKSPEDITION

BILAG TIL AFLØBSTILLADELSE
25 MAJ 1971
STADSING. DIR.
SANITETSAPDELINGEN
København

KØBENHAVNS MAGISTRATS 4. AFDELING

STADSINGENIØRENS DIREKTORAT
AFLØBSKONTORET SANITETSAFDELINGEN
STUDIESTRÆDE 38 - 1455 KØBENHAVN K
TELEFON [redacted]

Dato 25.maj 1971.
B-journal nr.: UK 36.807.
B-till.: 13.5.1971.

Ingeniørfirmaet
K. Thomsen & Co.,
Rådmandsgade 21,
2200 Kbh. N.

Hermed 3 bilag.

Anmodning om tilsyn skal ske senest kl. 10.
De tilsynsførende træffes på kontoret man-
dag—fredag kl. 9,30—11,30. Lørdag lukket.

Til ejeren af ejendommen

matr. nr.

1127 - Udenbys Klædebo
Romsøgade 10.

kvarter,

Tilladelse vedr. afløbsanlæg

i h. t. § 6 i lov nr. 148 af ²⁹/₃ 1939, byggelov for staden København.

På magistratens vegne meddeles herved den i andragende af

4.5.1971

ansøgte tilladelse til på ovennævnte ejendom at udføre ^{den}/_{det}
på hoslagt tilbagefølgende plan viste afløbsanlæg
ved indretning af baderum på 2. sal th.

Koncept

STADSINGENIØRENS DIREKTORAT

AFLØBSKONTORET SANITETSAFDELINGEN

STUDIESTRÆDE 38, 1455 KØBENHAVN K

TELEFON XXXXXXXXXX

Dato

Til magistratens 4. afdeling.
direktoratet for staden
Københavns bygningsvæsen.

Det på omstående ekstrakt-genpart angivne afløbsarbejde er udført, hvorefter der herfra intet er at indvende mod udstedelse af bygningsattest.

5

Genpart.

MAGISTRATENS 4^{DE} AFDELINGDIREKTORATET FOR STADEN KØBENHAVNS BYGNINGSVÆSEN
RADHUSET

1599 KØBENHAVN V., d. 13. maj 1971.

Hermed 3 bilag.

TEL.		
Hovedjournal	Lokal 405
A-journal	395
B-journal (byggesager)	..	433
G-journal	396
H-journal	402 - 403
M-journal	432
P-journal	420
Bogholderiet	414 - 415

B-JOURNAL NR. JK 36807.

/KB

SPV-APPR. AF
25. MAJ 1971

BYGGETILLADELSE

i henhold til § 6 i lov nr. 148 af 29/3 1939, byggelov for staden København,
vedrørende

Ejendommen matr. nr. 1127 Udenbys Klædebo kvarter.

Beliggenhed og husnummer: Romøgade 8-10.

Andrager: Ingeniørfirmaet K. Thomsen & Co.

Bygherre: Hermann Jacobsen.

Ejer: " "

---000---

I andragende af 4. maj 1971 har De ansøgt om tilladelse til
at udvide toiletrum til baderum på 2. sal th. i nr. 10.

Tilladelse meddeles herved som ansøgt på betingelse af,
at bestemmelserne i §§ 4 og 5 i regulativ af 1. marts 1952 vedrørende
indretning af baderum iagttages, og
at der udføres vandafledning på forskriftsmæssig måde efter en af magi-
straten forud godkendt plan, hvorved bemærkes, at der ved nærværende
byggetilladelse ikke er taget stilling til udførelsen af vandafled-
ningen.

./. Der vedlægges blanket til anmeldelse om byggearbejdets påbe-
gyndelse og færdiggørelse.

P. B. V.
E.B.

E. Jacobsen

Til ejendommens ejer
v/firmaet K. Thomsen & Co.,
Rådmandsgade 21,
2200 København N.

Koncept

KØBENHAVNS MAGISTRATS 4. AFDELING
STADSINGENIØRENS DIREKTORAT
AFLØBSKONTORET SANITETSAFDELINGEN
STUDIESTRÆDE 38 1455 KØBENHAVN K
TELEFON [redacted]

H. V.:

+0.30

Dato 13-4-1970

Arb. udf. 8/7 1970

Kuv. ing. fr. K. Thomsen & Co

Rådmandsgade 21
2200 - Kbh. N

Att. udst. 10/7 1970

Hermed 1 bilag.

Andragender: 2x1

Planer: 2x1

Genparter:

Arb. anm. d. 13/4 1970 af g-v- og s. *Andr.*

" " " / 19 " k.

Til ejeren af ejendommen

matr. nr. 1129 - Ndb. Kløkkebo kvarter,

Nygårdsvej 17 - Romsøgade 2

**Tilladelse i henhold til § 6 i lov nr. 148 af 29/3 1939,
byggelov for staden København, vedrørende afløbsanlæg.**

På magistratens vegne meddeles herved den 19-3-70 i andragende af

ansøgte tilladelse til på ovennævnte ejendom at udføre ^{den}/_{det} på hoslagt tilbagefølgende plan viste afløbsanlæg

installation af gulvaflob i eksisterende
soiletur i ^{bygningen} Nygårdsvej 17 ^{3tv} og Romsøgade
2 3tr.

Att. indløses af:

J. nr. *AK. 36309*

Bygningsforandringer:

Mag. byggetilladelse af: 1-4-70

1129

Denne side er ranset maskinelt

på betingelse af:

at bygningsvæsenets særlige tilladelse til de med anlægget forbundne bygningsarbejder er erhvervet,

at afløbsanlægget udføres af autoriserede kloakmestre og gas-, vand- og sanitetsmestre efter forudgående anmeldelser og i nøje overensstemmelse med bestemmelserne i afløbsregulativ for staden København,

at sundhedskommissionens særlige tilladelse om fornødent er erhvervet,

at Københavns vandforsynings særlige tilladelse erhverves, såfremt det her omhandlede afløbsanlæg medfører nyt vandindlæg eller ændring i ejendommens eksisterende vandindlæg, og at vandafgift — herunder eventuel klosetafgift — erlægges efter bestemmelserne i den til enhver tid gældende vedtægt vedr. betaling af vand fra Københavns vandforsyning,

at den bygningsattest, der i henhold til byggelovens § 6 skal udstedes for såvel afløbsanlægget som de i forbindelse dermed foretagne bygningsarbejder, til sin tid indløses i staden Københavns hovedkasse (vedr. attestgebyr henvises til administrationsvedtægt og afgiftsvedtægt),

at afløbsrør fra installationer, der er tilsluttet gulv afløb, ikke anbringes i gulv, der udføres på træbjælkelag, men føres over gulv til gulv afløbet (jf. regulativ vedrørende indretning af baderum),

F. G.

F. G.

9-4-70.

Koncept

STADSINGENIØRENS DIREKTORAT
AFLØBSKONTORET SANITETSAFDELINGEN
STUDIESTRÆDE 38, 1455 KØBENHAVN K
TELEFON XXXXXXXXXX

Dato 10 JULI 1970

Til magistratens 4. afdeling,
direktoratet for staden
Københavns bygningsvæsen.

Det på omstændige ekstrakt-genpart angivne afløbsarbejde er udført, hvorefter der herfra intet er at indvende mod udstedelse af bygningsattest.

H. Vesth-Hansen

W. C. HOVEDMÅLER

installeret: *af*

fjernet:

herefter:

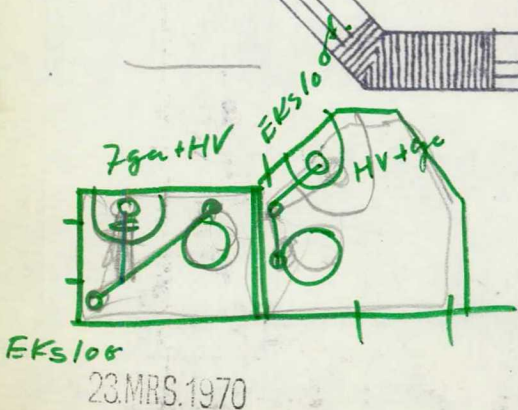
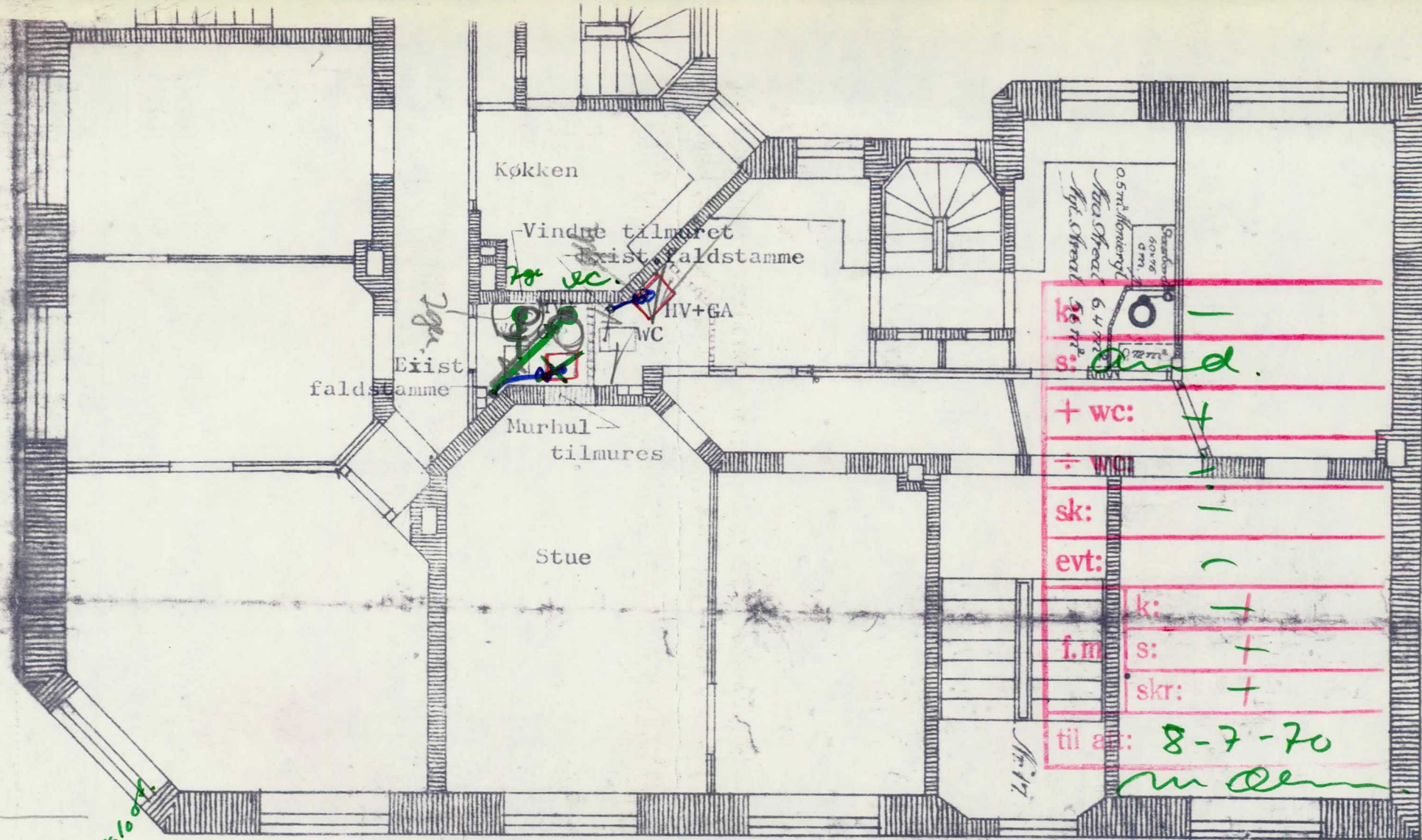

ROMSØGADE 2 - NYGÅRDSVEJ 17 **S.D.s** 13/4 1970

Andring af toiletrum i lejligheder
på 3'sal. Matr.nr. 1129 UK

Reff.: N.S.
Mål: 1:100
Dato: 18.3.1970
Rev.:

K. THOMSEN & CO.

INGENIØRFORRETNING
Rådmandsgade 21, 2200 København N
Telefon ÆGir 22

Sag nr.
H.J.

Tegn. nr.
101

Telegram-Adresse:

Friskluft, København
Lieber & A. B. C. Code
5. Edition

Postgiro: 272.23



Damp og varmtvands-
centralvarme og sanitet
Ventilationsanlæg
Varmtvandsforsyning
Oliefyrringsanlæg



Luftvarmeanlæg
(amerikansk system)
Friskluftvarme
Luftkonditionering
Ovne udføres efter originale
amerikanske modeller

Anlæg installeret i
Norge:

Stockmarknæs
Mo i Ranen
Bergen
Haugesund
Stavanger
Oslo
Frederiksstad

Sverige:

Limhamn
Malmö
Ålmhult
Helsingborg

Island:

Reykjavik
Patriksfjord

Færøerne:

Thorshavn

Grønland:

Godthåb
Julianehåb
Sukkertoppen
Frederikshåb,
m. fl.

Foruden overalt i hjemlandet

Grundlagt:

Buffalo, U.S.A. 1899
København 1906

K. THOMSEN & CO. Ingeniørforretning

Rådmandsgade 21 . 2200 København N. 19/3 1970
Telf. Ægir 22

Stadsingeniørens Direktorat
Afløbskontoret
Studiestræde 38
1455 K.-

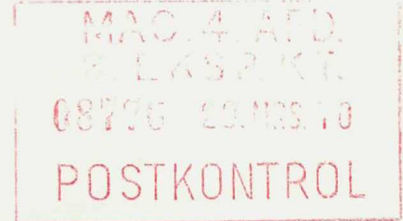

Vedr. ejendommen Nygårdsvej 17-Romsøgade 2.

matr.nr, 1129 U:K.

I lejlighederne beliggende henholdsvis
Nygårdsvej 17, 3'sal t.v. og Romsøgade 2, 3'sal t.h.
ansøges herved om tilladelse til installation af
håndvaske med gulvafløb i toiletrum.
Gulvafløbenes dimension er 70 m/m og det anbringes i
h.t. "Regulativ vedr. indretning af baderum".

Afløbet føres til eksisterende WC-faldstamme og
samtidig udskiftes eksisterende vandkloset.

Med venlig hilsen
K. Thomsen & Co.

S.D.s 13/4 1970

Registreret
K. Thomsen & Co. Byggesagsjournalen

UK 36309 20/70
3

23.MRS.1970
20.MRS.1970

BYGGESAG ER UNDER EKSPEDITION

Matr. nr. 1129

Kvarter U. H.

Gade Nygårdsvej 17 - Romsogade 2.

S-till. 13-4-70.

Approbationsbetingelser:

dato

15-5-70 faldst. .
7-7-70 talt.

Koncept

KØBENHAVNS MAGISTRATS 4. AFDELING
STADSINGENIØRENS DIREKTORAT
AFLØBSKONTORET SANITETSAFDELINGEN
STUDIESTRÆDE 38 1455 KØBENHAVN K
TELEFON [redacted]

H. V.:
+0.30

Dato 8 - 1 - 1970

Arb. udf. 16/3 1970

Kuv. *ing. fa. K. Thomsen & Co*
Rådmandsgade 21
2200 København N.

Att. udst. 17/3 1970

Hermed 4 bilag.

Andragender: 2 x 1

Planer: 2 x 1

Genparter:

Arb. anm. d. 8/1 1970 af g-v- og s. *Andr. 2.0*

" " " / 19 " k.

Til ejeren af ejendommen

matr. nr. *1129 Holmløys Klædebo* kvarter,
Nygaardsvæg 17

**Tilladelse i henhold til § 6 i lov nr. 148 af 29/3 1939,
byggelov for staden København, vedrørende afløbsanlæg.**

På magistratens vegne meddeles herved den i andragende af 8.12.69

ansøgte tilladelse til på ovennævnte ejendom at udføre ~~den~~ på hoslagt tilbagefølgende plan
viste afløbsanlæg ~~det~~

med uændelse af det eks. forløb i Smedstegen
Her,

Att. indløses af: *n*

J. nr. *UK. 46531*

Bygningsforandringer:
Mag. byggetilladelse af: *23-12-69*

1129

Denne side er ranset maskinelt

på betingelse af:

at bygningsvæsenets særlige tilladelse til de med anlægget forbundne bygningsarbejder er erhvervet,

at afløbsanlægget udføres af autoriserede kloakmestre og gas-, vand- og sanitetsmestre efter forudgående anmeldelser og i nøje overensstemmelse med bestemmelserne i afløbsregulativ for staden København,

at sundhedskommissionens særlige tilladelse om fornødent er erhvervet,

at Københavns vandforsynings særlige tilladelse erhverves, såfremt det her omhandlede afløbsanlæg medfører nyt vandindlæg eller ændring i ejendommens eksisterende vandindlæg, og at vandafgift — herunder eventuel klosetafgift — erlægges efter bestemmelserne i den til enhver tid gældende vedtægt vedr. betaling af vand fra Københavns vandforsyning,

at den bygningsattest, der i henhold til byggelovens § 6 skal udstedes for såvel afløbsanlægget som de i forbindelse dermed foretagne bygningsarbejder, til sin tid indløses i staden Københavns hovedkasse (vedr. attestgebyr henvises til administrationsvedtægt og afgiftsvedtægt),

at afløbsrør fra installationer, der er tilsluttet gulvafløb, ikke anbringes i gulv, der udføres på træbjælkelag, men føres over gulv til gulvafløbet (jf. regulativ vedrørende indretning af baderum),

✓/6.
b-1-70
Ames

F.G.

Koncept

STADSINGENIØRENS DIREKTORAT
AFLØBSKONTORET SANITETSAFDELINGEN
STUDIESTRÆDE 38, 1455 KØBENHAVN K
TELEFON XXXXXXXXXX

Dato 17 MAR. 1970

Til magistratens 4. afdeling,
direktoratet for staden
Københavns bygningsvæsen.

Det på omstændige ekstrakt-genpart angivne afløbsarbejde er udført, hvorefter der herfra intet er at indvende mod udstedelse af bygningsattest.

H. Vesth-Hansen

W. C.:

installeret:
fjernet:
herefter: